

8 cm Portable MP3-CD Player



Let's make things better.



PHILIPS

ČESKA REPUBLIKA

Vystraha! Tento přístroj pracuje s laserovým paprskem. Při nesprávné manipulaci s přístrojem (v rozporu s tímto návodem) může dojít k nebezpečnému ozáření. Proto přístroj za chodu neotevírejte ani nesnímejte jeho kryty. Jakoukoli opravu vždy svěřte specializovanému servisu.

Nebezpečí! Při sejmutí krytů a odjištění bezpečnostních spínačů hrozí nebezpečí neviditelného laserového záření!

Chraňte se před přímým zásahem laserového paprsku.

Záruka: Pokud byste z jakéhokoli důvodu přístroj demontovali, vždy nejdříve vytáhněte síťovou zástrčku.

Přístroj chraňte před jakoukoli vlhkostí i před kapkami vody.

SLOVAK REPUBLIC

Prístroj sa nesmie používať v mokrom a vlhkom prostredí!

Chráňte pred striekajúcou a kvapkajúcou vodou!

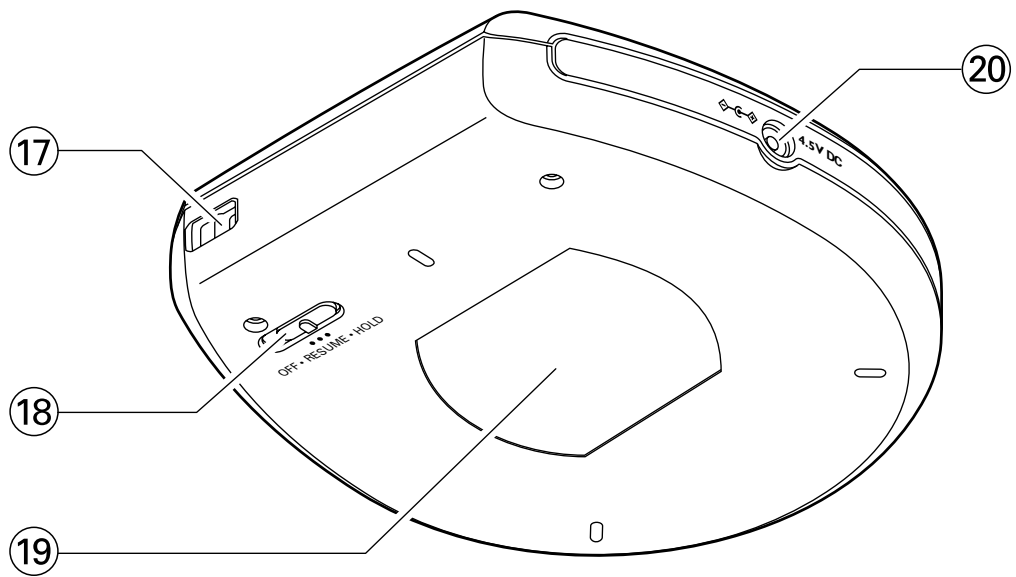
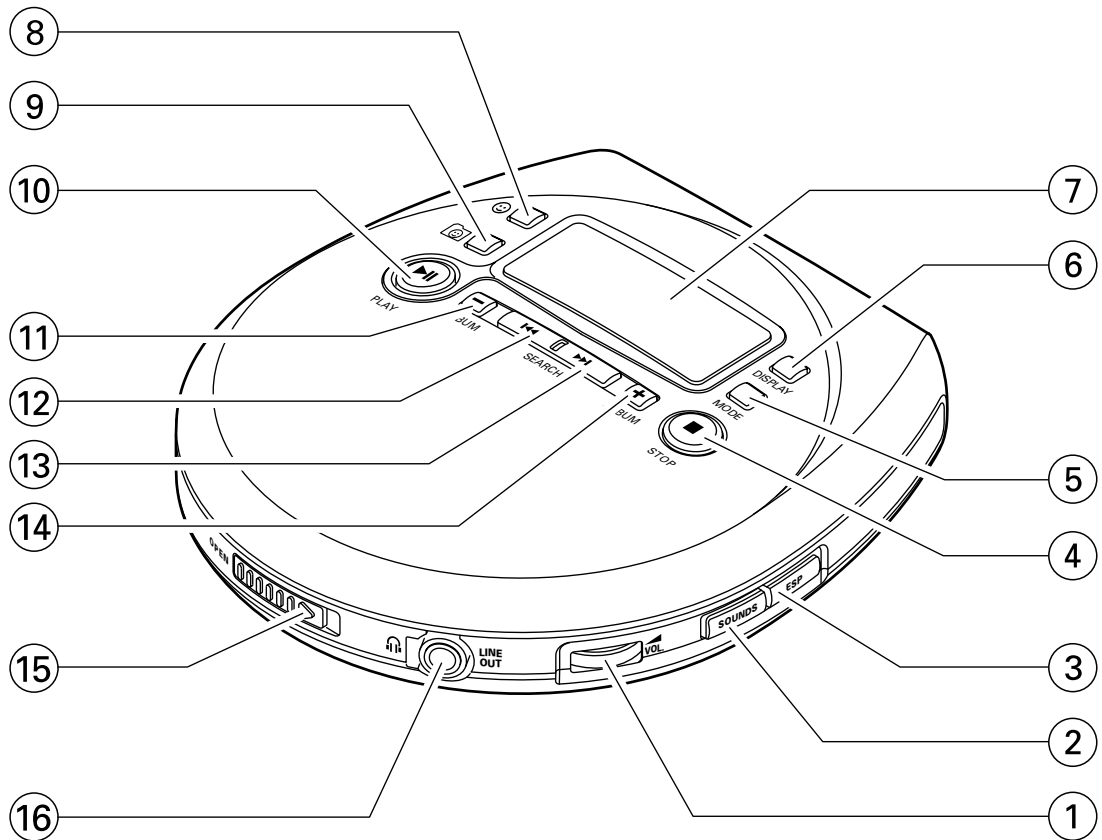

MAGYARORSZÁG

Minőségtanúsítás

A garanciajegyen feltüntetett forgalombahozó vállalat a 2/1984. (III.10.) BkM-IpM együttes rendelet értelmében tanúsítja, hogy ezen készülék megfelel a műszaki adatokban megadott értékeknek.

Figyelem! A meghibásodott készüléket - beleértve a hálózati csatlakozót is - csak szakember (szerviz) javíthatja. Ne tegye ki a készüléket esőnek vagy nedvesség hatásának!

Garancia

A forgalombahozó vállalat a termékre 12 hónap garanciát vállal.

Elemes működéshez 2 x AAA

Teljesítmény

maximális 2,9 W

névleges 1,9 W

készenléti állapotban 1,7 W

Érintésvédelmi osztály II.

Tömeg 0,14 kg

Befoglaló méretek

szélesség 93 mm

magasság 22,5 mm

mélység 97,5 mm

Erősítőrészt

Kimeneti teljesítmény 25 mW PMPO
3 mW RMS

Nederlands ————— 6

Nederlands

Italiano ————— 28

Italiano

Svenska ————— 50

Svenska

Dansk ————— 72

Dansk





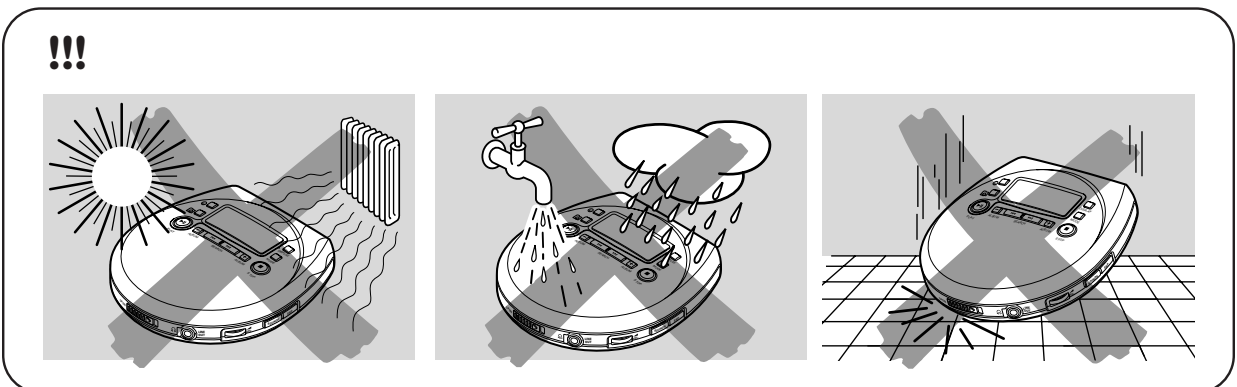
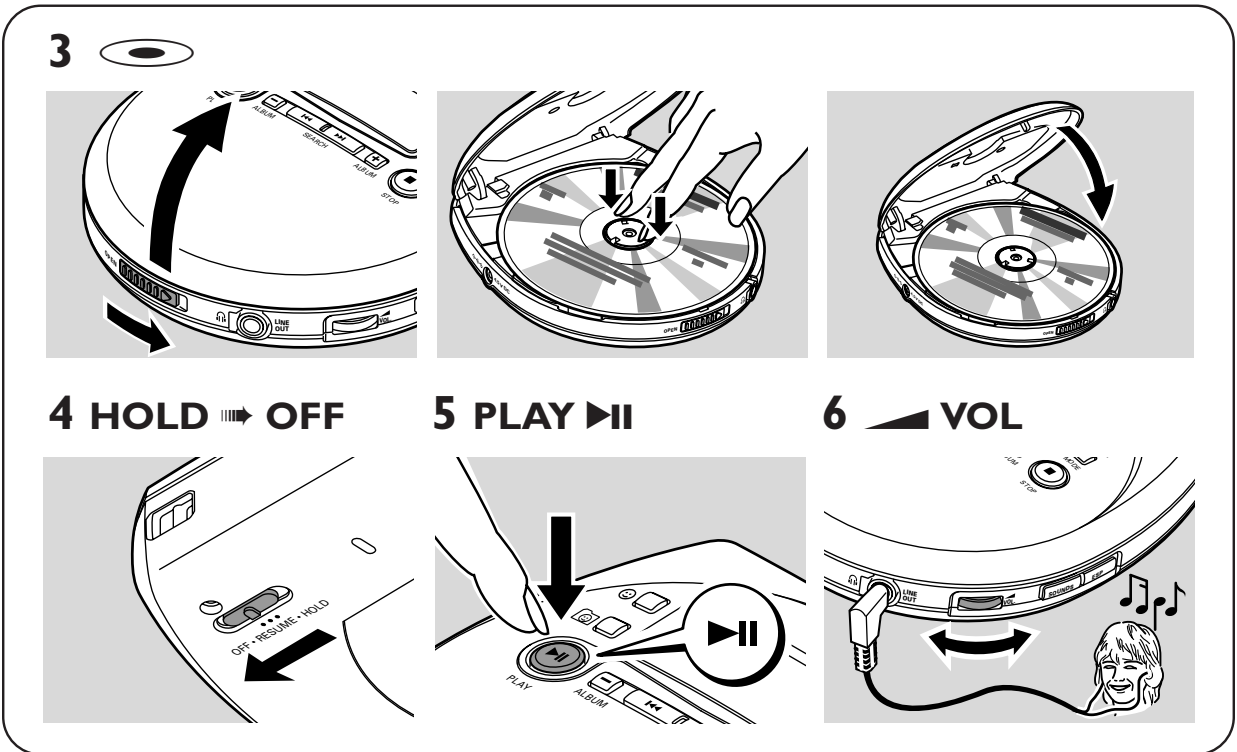
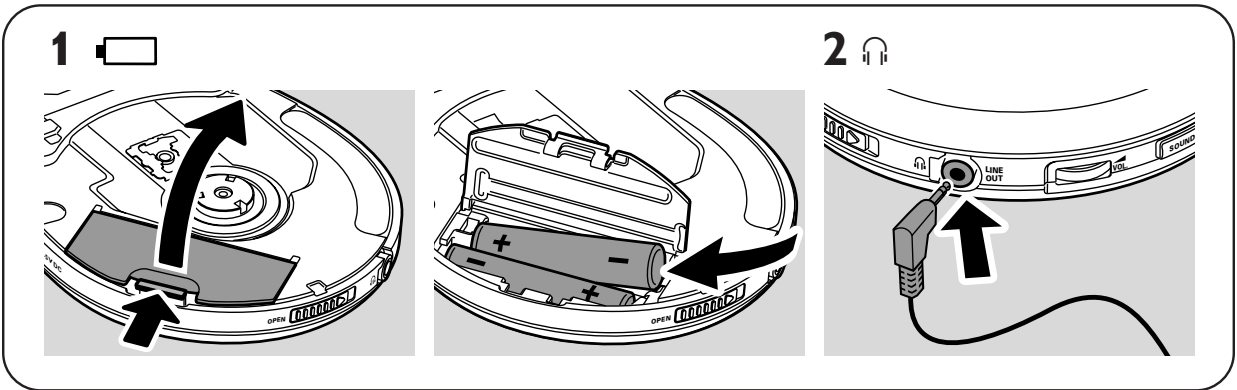





Inhoud

Snelstart	7
Bedieningsorganen	8
Algemene informatie	
Onderhoud	9
Met het oog op het milieu	9
MP3-muziekbestanden	10–11
Firmware upgrade	12
Voeding	
Batterijen	13
ECO-PLUS NiMH batterijen	14
Netadapter	15
Hoofdtelefoon	15
Basisfuncties	
Een disk afspelen	16
Pauze	17
Nummer- en albuminformatie	17
Volume en geluid	18
Kiezen en zoeken op alle disks	19
Albums en nummers kiezen op MP3-cd's	19
Speciale functies	
Afspelen van een keuze uit nummers – favorieten	20
Nummers herhalen of in willekeurige volgorde afspelen – MODE	21
Opslaan van de laatst afgespeelde positie – RESUME	22
Alle toetsen blokkeren – HOLD	22
ESP en stroombesparing	23
Pieptoon	23
Accessoires	
Afstandsbediening AY 3769	24–25
Polsband	25
Problemen oplossen	26–27



Dit apparaat voldoet aan de radio-ontstoringseisen van de Europese Gemeenschap.

Bedieningsorganen, zie de afbeeldingen op blz. 3

- ①  **VOL**
stelt het volume in
- ② **SOUNDS**
kiest de instelling voor lage en hoge tonen
- ③ **ESP**
Electronic **S**kip **P**rotection
voorkomt door schokken veroorzaakte onderbrekingen in de muziek
- ④ 
stopt het afspelen en schakelt het toestel uit
- ⑤ **MODE**
kiest afspeelopties zoals **SHUFFLE** en **REPEAT**
- ⑥ **DISPLAY**
kiest de nummer- en albuminformatie
- ⑦ display
- ⑧ 
markeert en demarkeert een favoriet
- ⑨ 
kiest het afspelen van favorieten
- ⑩ 
schakelt het toestel in, start het afspelen en onderbreekt het afspelen
- ⑪ 
alleen MP3-cd: kiest het vorige album of springt achteruit
- ⑫ 
springt achteruit en zoekt achteruit
- ⑬ 
springt vooruit en zoekt vooruit
- ⑭ 
alleen MP3-cd: kiest het volgende album of springt vooruit
- ⑮ **OPEN**
opent het cd-deksel
- ⑯  **LINE OUT**
3,5 mm uitgangsbuis voor aansluiting van
 - de hoofdtelefoon
 - de afstandsbediening
 - dit toestel op de audio-ingang van uw stereoapparatuur
- ⑰ oogje voor de polsband
- ⑱ **OFF · RESUME · HOLD**
OFF schakelt RESUME en HOLD uit
RESUME slaat de laatst afgespeelde positie op
HOLD blokkeert alle toetsen
- ⑲ typeplaatje
- ⑳ **4.5V DC**
voor aansluiting van de externe voeding

WAARSCHUWING

Gebruik van bedieningselementen of uitvoering van procedures buiten het hierin beschrevene kan leiden tot gevaarlijke stralingsblootstelling of een ander onveilig systeembedrijf.

Onderhoud

Raak de lens (A) van het toestel niet aan.

Stel het toestel, de batterijen en de disks niet bloot aan vocht, regen, zand of overmatige warmte (veroorzaakt door verwarmingsapparatuur of direct zonlicht).

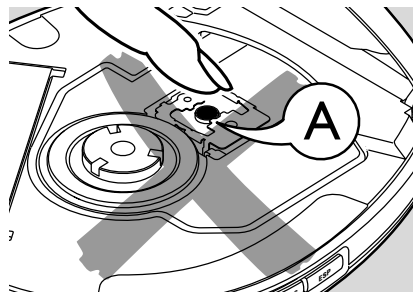

De lens kan beslaan als het toestel plotseling uit een koude naar een warme omgeving wordt verplaatst. Afspelen is dan niet mogelijk. Laat het toestel in een warme omgeving staan tot het vocht verdampt is.

Ingeschakelde mobiele telefoons in de nabijheid van dit toestel kunnen storingen veroorzaken.

Laat het toestel niet vallen, dit kan schade veroorzaken.

Maak het toestel schoon met een zachte, licht vochtige doek die niet pluist. Gebruik geen schoonmaakmiddelen, deze kunnen het oppervlak aantasten.

Maak een disk schoon door in een rechte lijn vanuit het midden naar de rand te vegen, met een zachte doek die niet pluist. Schoonmaakmiddelen kunnen de disk beschadigen.

Met het oog op het milieu

Wij hebben de hoeveelheid verpakkingsmateriaal zoveel mogelijk beperkt en ervoor gezorgd dat de verpakking gemakkelijk in 3 materialen te scheiden is: karton (doos), polystyreenschuim (buffer) en polyethyleen (zakken, plastic folie).

Uw apparaat bestaat uit materialen die door een gespecialiseerd bedrijf gerecycled kunnen worden. Informeer waar u verpakkingsmateriaal, lege batterijen en oude apparatuur voor recycling kunt inleveren.

MP3-muziekbestanden

De techniek voor muziekcompressie MP3 (MPEG 1 Audio Layer 3) verkleint de digitale gegevens van een audio-cd aanzienlijk, terwijl het geluid van cd-kwaliteit blijft. Met MP3 kunt u op één 8 cm cd-rom tot 3 uur muziek van cd-kwaliteit opnemen.

Hoe krijgt u muziekbestanden

U kunt legale muziekbestanden van het internet naar de harde schijf van uw computer downloaden of ze van uw eigen audio-cd's maken. Plaats hiertoe een audio-cd in de cd-romdrive van uw computer en converteer de muziek met daarvoor geschikte codeerssoftware. Voor een goede geluidskwaliteit wordt bij MP3 muziekbestanden een bitsnelheid van 128 kbps of hoger aanbevolen.

Hoe organiseert u muziekbestanden

Om gemakkelijk met het grote aantal muziekbestanden op een cd-rom te kunnen werken kunt u ze in folders („albums'') organiseren.

De nummers van een album worden in alfabetische volgorde afgespeeld. Als u ze in een bepaalde volgorde wilt zetten, laat u de bestandsnamen met getallen beginnen.

Bijvoorbeeld:

001-ONEWORLD.MP3

002-FIRESTARTER.MP3

003-DEEP.MP3

Albums worden in alfabetische volgorde gerangschikt, maar submappen (albums in een ander album) worden afgespeeld direct na het album waarin zij zich bevinden. Albums zonder MP3-bestanden worden overgeslagen.

Als er MP3-bestanden zijn die u niet in een album heeft gezet, vindt u ze in het album **Various** met albumnummer **0**. **Various** is het eerste album dat wordt afgespeeld.

Bij het afspelen van een disk met CD Audio-nummers en MP3-bestanden worden eerst de CD Audio-nummers afgespeeld.

Hoe maakt u een cd-rom met MP3-bestanden

Gebruik de cd-brander van uw computer om de muziekbestanden van uw harde schijf op een 8 cm CD-R of CD-RW op te nemen („branden”). Gebruik diskformaat ISO 9660 of UDF. Sommige software voor het branden van cd's zoals bijv. „DirectCD” ondersteunt het UDF-formaat.

Zorg dat de bestandsnamen van de MP3-bestanden eindigen op .mp3.

Ondersteunde formaten

Dit toestel ondersteunt:

- Diskformaat: ISO 9660, Joliet, Multisession, UDF, Enhanced Music cd, Mixed Mode cd
- MP3 bitsnelheid: 32–320 kbps en variabele bitsnelheid
- Totaal aantal muziekbestanden en albums: ongeveer 350 (bij bestandsnamen met een standaardlengte van 20 tekens)

Opmerking: Het aantal muziekbestanden dat kan worden afgespeeld is afhankelijk van de lengte van de bestandsnamen. Bij korte bestandsnamen worden meer bestanden ondersteund.

Alle gebruikte handelsmerken zijn eigendom van hun respectieve eigenaars.

Algemene informatie

Firmware upgrade

Nu en dan brengt Philips nieuwe software („firmware”) uit voor uw toestel.

- 1 Sluit de netadapter aan op 4.5V DC van het toestel en op het stopcontact (zie „Netadapter”).
- 2 Houd MODE 3 seconden ingedrukt.
 - Het type van uw toestel en de huidige versie van de firmware worden weergegeven.
Upgrade? wordt weergegeven.
- 3 Druk op ■.
- 4 Bezoek de Philips Audio homepage www.audio.philips.com. Controleer of er een firmwarebestand voor uw toestel is en of de versie van de firmware hoger is dan de huidige versie van uw toestel. Download het bestand en brand het op een 8 cm cd-rom.
- 5 Leg de cd-rom in het toestel en houd MODE 3 seconden ingedrukt.
 - **Upgrade?** wordt weergegeven.
- 6 Druk op ►||:
 - **Upgrading** wordt weergegeven en het upgraden start. Dit kan enkele minuten duren. Nadat het upgraden is beëindigd, is **Upgrade complete** te lezen.
 - **Wrong upgrade file** is te lezen: Uw toestel beschikt al over de nieuwste firmware of het gedownloadte bestand stemt niet overeen met uw toestel.
 - **Upgrade file defect** is te lezen: Het upgradebestand is beschadigd tijdens het downloaden of bij het branden van de cd-rom. Download het bestand opnieuw, brand een nieuwe cd-rom en probeer het nogmaals.
 - **No upgrade file** is te lezen: Er werd geen upgradebestand op de ingelegde cd-rom gevonden.

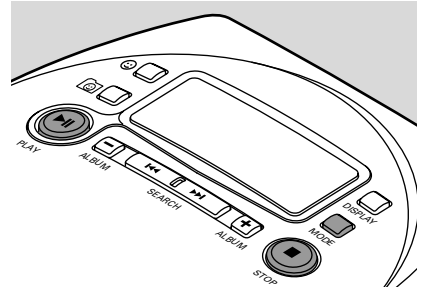

Opmerking: Als het upgraden per ongeluk wordt onderbroken, herhaal dan stap 5 en 6 tot het upgraden met succes voltooid is.

Batterijen (meegeleverd of optioneel verkrijgbaar)

Batterijen plaatsen

- Open het batterijvak en plaats 2 alkaline batterijen, type **AAA (R03, UM4)**.

Gebruik geen oude en nieuwe of verschillende soorten batterijen door elkaar.

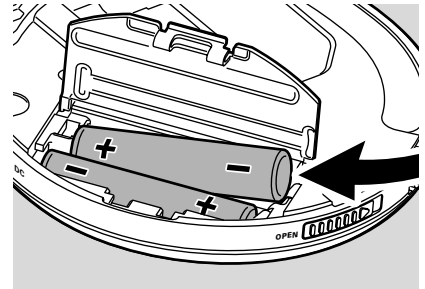

Aanduiding lege batterijen

- Vervang de batterijen of sluit de netadapter aan zodra  knippert en **RePlace batteries** te lezen is.

Verwijder de batterijen als ze leeg zijn of als het toestel langere tijd niet gebruikt wordt.



Gemiddelde speelduur van batterijen in normale omstandigheden:

	Alkaline batterijen	ECO-PLUS NiMH batterijen
ESP aan:	3,5 uur	2,5 uur
ESP en stroombesparing aan:		
Audioband	5 uur	4 uur
MP3-cd	7 uur	5,5 uur



**Batterijen niet weggooien,
maar inleveren als KCA.**

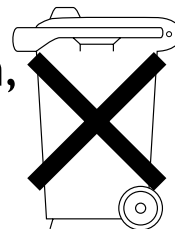

ECO-PLUS NiMH batterijen (alleen voor modellen met meegeleverde ECO-PLUS NiMH batterijen AY 3363)

Opladen werkt alleen bij een toestel met meegeleverde oplaadbare ECO-PLUS NiMH batterijen AY 3363.

Opladen van ECO-PLUS NiMH batterijen

1 Leg de 2 oplaadbare ECO-PLUS NiMH batterijen AY 3363 in.

2 Sluit de netadapter aan op 4.5V DC van het toestel en op het stopcontact (zie „Netadapter”).

→ **Charging batteries** is eenmaal te lezen.

Zo lang het batterijsymbool verandert, laadt het toestel de NiMH batterijen op. Als de batterijen volledig opgeladen zijn, verschijnt  en wordt **Charge full** weergegeven.



Informatie over oplaadbare ECO-PLUS NiMH batterijen

Alleen de meegeleverde NiMH batterijen AY 3363 mogen worden opgeladen. Andere soorten batterijen mogen niet worden opgeladen.

Het opladen duurt circa 6 uur. Het opladen stopt tijdens afspelen.

Het opladen van volle of halfvolle batterijen verkort de levensduur van de batterijen. Ontlaad de oplaadbare ECO-PLUS NiMH batterijen na een paar keer gebruik volledig voordat u ze weer oplaadt.

Om kortsluiting te voorkomen mogen de batterijen niet met metalen voorwerpen in aanraking komen.

Als de batterijen na opladen snel leeg raken zijn de contacten vuil of is de levensduur van de batterijen ten einde.

Netadapter

Gebruik uitsluitend de AY 3170 netadapter (4,5 V/300 mA gelijkstroom, pluspool op de middenpen). Andere producten kunnen schade aan het toestel toebrengen.

- 1 Controleer of de plaatselijke netspanning overeenkomt met de netspanning van de adapter.
- 2 Sluit de netadapter aan op 4.5V DC van het toestel en op het stopcontact.

Opmerking: Ontkoppel de adapter altijd als u hem niet gebruikt.

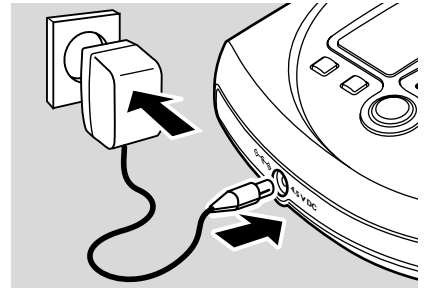

Hoofdtelefoon (SBC HE 545)

- Sluit de meegeleverde hoofdtelefoon aan op  LINE OUT.

Opmerking:  LINE OUT kan ook worden gebruikt om dit toestel op uw hifi-installatie aan te sluiten. Zet  VOL op dit toestel op stand 8 en stel volume en geluid in met uw hifi-installatie.

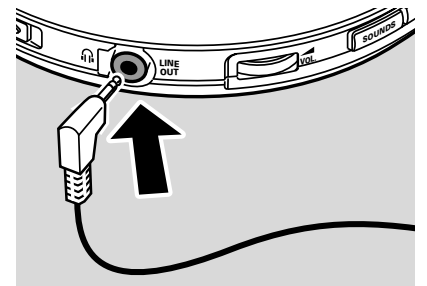

Gebruik uw hoofd bij het gebruik van uw hoofdtelefoon

Luisterveiligheid

Gebruik uw hoofdtelefoon niet met hoge geluidssterkte. Oorspecialisten waarschuwen dat een voortdurend gebruik met hoge geluidssterkte tot een permanente gehoorschade kan leiden.

Verkeersveiligheid

Gebruik geen hoofdtelefoon bij het besturen van een voertuig. Het kan gevaarlijk zijn en is in talrijke landen wettelijk verboden. Zelfs wanneer uw hoofdtelefoon er een is van het „open air”-type, waarmee u geluid van buitenaf kunt horen, mag u de geluidssterkte niet zo hoog draaien dat u niet meer kunt horen wat er rondom u heen gebeurt.

Basisfuncties

Een disk afspelen

Dit toestel is geschikt voor het afspelen van

- 8 cm audiodisks (voorbespeelde audio-cd's, afgeronde audio-CD-R's en CD-RW's)
- 8 cm MP3-cd's (cd-roms met MP3-bestanden)

- 1** Druk op de schuifschakelaar OPEN om het cd-deksel te openen.
- 2** Leg een disk in, met de bedrukte kant naar boven, en druk voorzichtig op het midden van de disk tot hij over de naaf valt. Druk het deksel dicht.
- 3** Druk op **▶||** om het afspelen te starten.
→ **Reading CD** wordt weergegeven. Het afspelen begint. Het soort nummer (**CD** of **MP3**), het huidige nummer en de verstreken speelduur worden weergegeven. Bij een MP3-nummer wordt ook het albumnummer weergegeven en is de bestandsnaam tweemaal te lezen.
- 4** Druk op **■** om het afspelen te stoppen.
→ Het totaal aantal nummers, de soorten nummers (**CD, MP3**), het aantal albums op een MP3-cd en de totale speelduur (alleen van een audiodisk) worden weergegeven.
- 5** Neem de disk uit door hem bij de rand vast te houden en naar boven te trekken terwijl u de naaf voorzichtig indrukt.

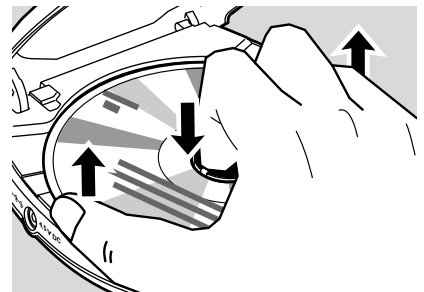
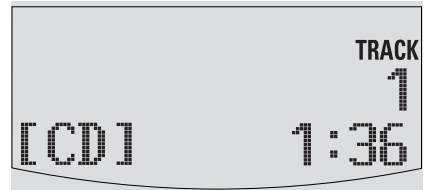
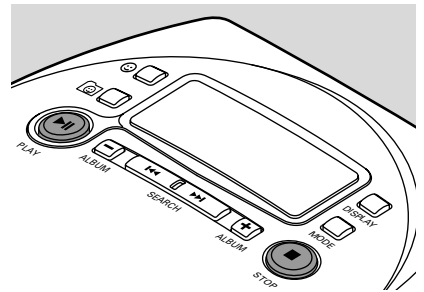
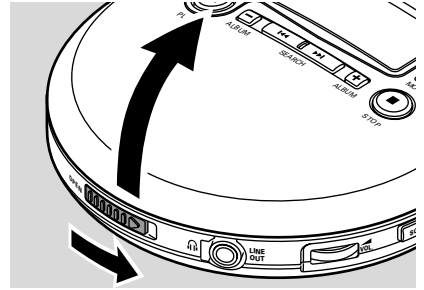

Opmerkingen:

*Nadat **▶||** is ingedrukt kan het enige tijd duren voordat het eerste MP3-nummer wordt afgespeeld.*

*15 seconden na indrukken van **■** schakelt het toestel automatisch uit.*

Pauze

- 1 Druk op ►|| om het afspelen te onderbreken.
→ De verstreken speelduur knippert.
- 2 Druk nogmaals op ►|| om het afspelen te hervatten.

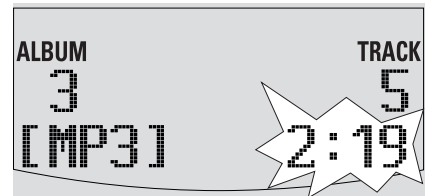

Nummer- en albuminformatie (alleen bij MP3-nummers)

- Druk tijdens het afspelen telkens op DISPLAY om de weer te geven informatie te kiezen:
 - **Album:** de naam van de map van het album,
 - **Artist:** de naam van de artiest (als deze ID3 taginformatie beschikbaar is),
 - **Title:** de titel van het nummer (als deze ID3 taginformatie beschikbaar is),
 - het soort nummer en de verstreken speelduur;
 - **Filename:** de bestandsnaam van het nummer.
- De gekozen informatie is tweemaal te lezen. Het albumnummer en het betreffende nummer worden weergegeven.

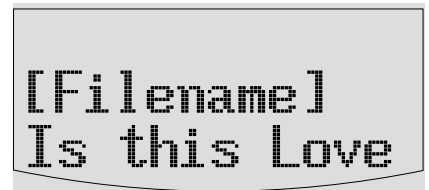
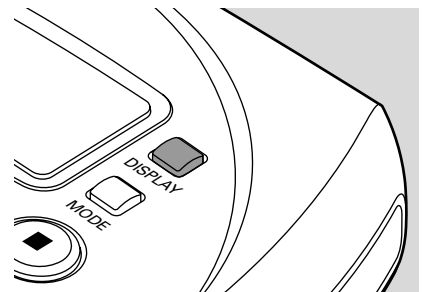

Opmerking: De ID3 tag maakt deel uit van een MP3-bestand en bevat allerlei informatie over het nummer zoals titel van het nummer of de naam van de artiest. Maak de ID3 taginformatie af met uw MP3-codeersoftware voordat u de MP3-cd brandt.

Basisfuncties

Volume en geluid

Volume-instelling

- Stel het volume in met  VOL.

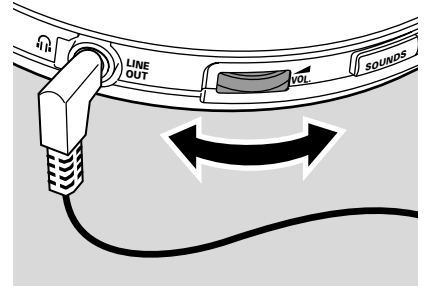

Lagetoneninstelling

- 1** Druk tijdens het afspelen eenmaal op SOUNDS om de lagetoneninstelling te kiezen.
→ De huidige lagetoneninstelling knippert.
- 2** Druk telkens op + om te kiezen tussen:
 - **No Bass**: geen lagetonenversterking
 - **Bass 1**: matige lagetonenversterking
 - **Bass 2**: krachtige lagetonenversterking→ De gekozen lagetoneninstelling knippert.
- 3** Druk op SOUNDS om uw keuze te bevestigen.

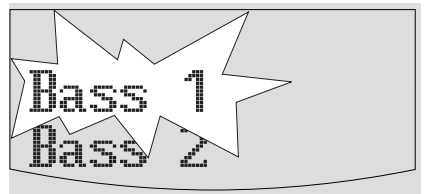
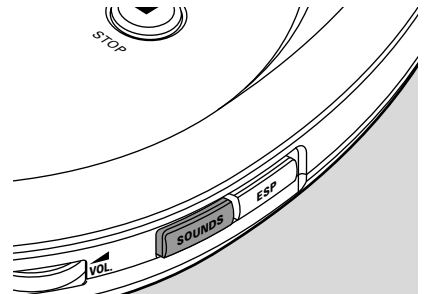

Hogetoneninstelling

- 1** Druk tijdens het afspelen tweemaal op SOUNDS om de hogetoneninstelling te kiezen.
→ De huidige hogetoneninstelling knippert.
- 2** Druk telkens op + om te kiezen tussen:
 - **No Treble**: geen hogetonenversterking
 - **Treble**: hogetonenversterking→ De gekozen hogetoneninstelling knippert.
- 3** Druk op SOUNDS om uw keuze te bevestigen.

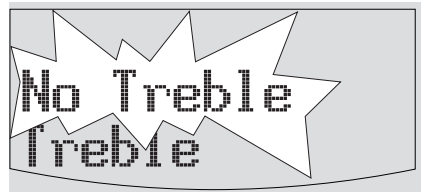

Kiezen en zoeken op alle disks

Een nummer kiezen tijdens het afspelen

- Druk een of meer keer kort op **⏮** of **⏭** om naar het begin van het huidige, vorige of volgende nummer te springen.
→ Het afspelen vervolgt met het gekozen nummer.

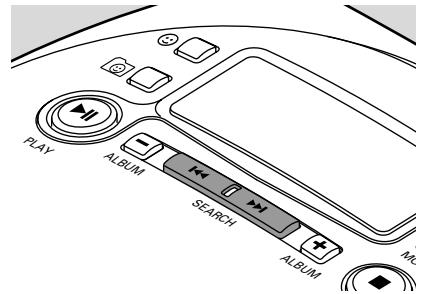

Zoeken naar een passage tijdens het afspelen

- 1 Houd **⏮** of **⏭** ingedrukt om achteruit of vooruit naar een bepaalde passage te zoeken.
→ Het zoeken begint en het afspelen vervolgt op laag volume.
- 2 Laat de toets bij de gewenste passage los.
→ Het afspelen wordt normaal vervolgd.

Opmerking: Als **REPEAT**, **SHUFFLE** of  (afspelen van favorieten) is gekozen, is zoeken alleen binnen het huidige nummer mogelijk.

Albums en nummers kiezen op MP3-cd's

Een album kiezen tijdens het afspelen

- Druk een of meer keer kort op **-** of **+** om naar het eerste nummer van het huidige, vorige of volgende album te springen.
→ Het eerste nummer van het gekozen album wordt afgespeeld.

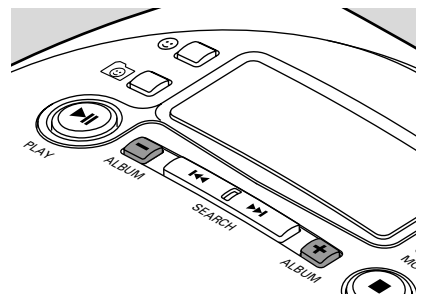

Een nummer kiezen tijdens het afspelen

- 1 Houd **-** of **+** ingedrukt om snel naar vorige of volgende MP3-nummers te springen.
→ Het springen start en versnelt na 5 seconden.
- 2 Laat de toets bij het gewenste nummer los.
→ Het afspelen vervolgt met het gekozen nummer.

Speciale functies

Afspelen van een keuze uit nummers – favorieten

U kunt ongeveer 2000 nummers als uw favorieten markeren. Van elke disk onthoudt het toestel de favorieten en in welke volgorde ze moeten worden afgespeeld.

Een nummer favoriet maken

- 1 Kies een nummer met **⏮**, **⏭**, **-** of **+**.
 - 2 Druk op **😊** om het nummer favoriet te maken.
 - **😊😊** geeft aan dat het nummer een favoriet is.
- Om van een favoriet een gewoon nummer te maken, drukt u tijdens het afspelen van de favoriet op **😊**.
 - **😊😊** verdwijnt en het nummer is geen favoriet meer.
 - Om de favorieten van de ingelegde disk te bekijken, drukt u tijdens het afspelen 2 seconden lang op **😊**.
 - Alle favorieten worden in volgorde weergegeven.

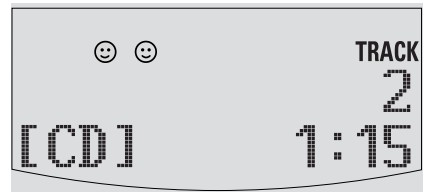
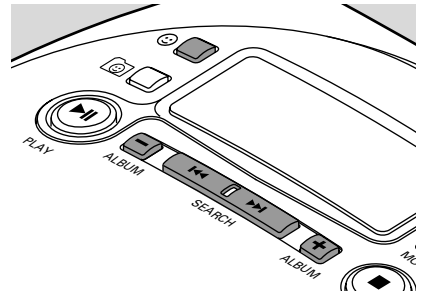

Afspelen van favorieten

- Druk tijdens het afspelen op **😊** om de favorieten van de ingelegde disk af te spelen.
 - **😊** verschijnt en het afspelen vervolgt met de eerste favoriet. Alle favorieten worden afgespeeld in de volgorde waarin ze favoriet werden gemaakt.
- Druk op **😊** om weer normaal af te spelen.
 - **😊** verdwijnt. Het huidige nummer en alle volgende nummers van de disk worden afgespeeld.

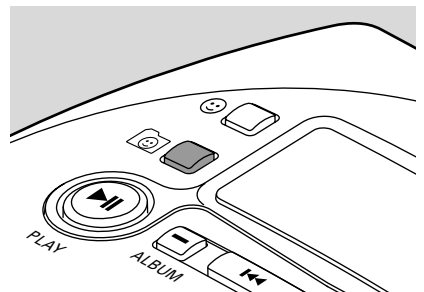

Opmerking: De favorieten van de disk die u het langst niet hebt afgespeeld, worden gewist als u meer dan 2000 nummers als favoriet markeert.

Nummers herhalen of in willekeurige volgorde afspelen – MODE

1 Druk tijdens het afspelen telkens op MODE om te kiezen tussen:

- **SHUFFLE ALBUM** (alleen bij MP3-cd's):
Alle nummers van het huidige album worden eenmaal in willekeurige volgorde afgespeeld.
- **SHUFFLE ALL**: Alle nummers van de disk worden eenmaal in willekeurige volgorde afgespeeld.
- **REPEAT SHUFFLE ALBUM** (alleen bij MP3-cd's):
Alle nummers van het huidige album worden steeds opnieuw in willekeurige volgorde afgespeeld.
- **REPEAT SHUFFLE ALL**: Alle nummers van de disk worden steeds opnieuw in willekeurige volgorde afgespeeld.
- **REPEAT**: Het huidige nummer wordt steeds opnieuw afgespeeld.
- **REPEAT ALBUM** (alleen bij MP3-cd's):
Alle nummers van het huidige album worden steeds opnieuw afgespeeld.
- **REPEAT ALL**: De hele disk wordt steeds opnieuw afgespeeld.

→ Na 2 seconden start het afspelen op de gekozen wijze.

2 Om terug te keren naar normaal afspelen drukt u telkens op MODE tot **REPEAT** en **SHUFFLE** verdwijnen.

Opmerking: Als  (afspelen van favorieten) is gekozen, zijn **SHUFFLE** en **REPEAT** alleen van invloed op de favorieten.

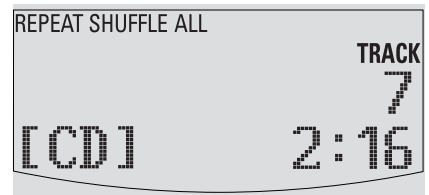
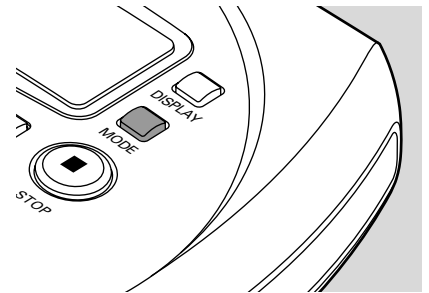

Speciale functies

Opslaan van de laatst afgespeelde positie – RESUME

U kunt de laatst afgespeelde positie opslaan. Bij herstarten vervolgt het afspelen vanaf het punt waar u stopte.

- 1 Zet de schuifschakelaar tijdens het afspelen op RESUME om RESUME te activeren.
→ **RESUME** verschijnt.
 - 2 Druk op ■ zodra u het afspelen wilt stoppen.
 - 3 Druk op ►|| om het afspelen te hervatten.
→ Het afspelen vervolgt vanaf het punt waar u stopte.
- Zet de schuifschakelaar op OFF om RESUME uit te zetten.
→ **RESUME** verdwijnt.

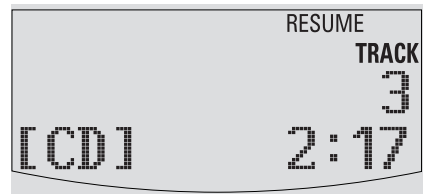
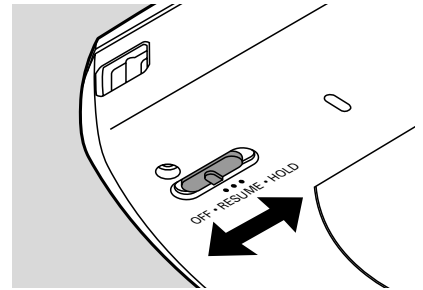

Alle toetsen blokkeren – HOLD

U kunt alle toetsen van het toestel blokkeren. Als u nu op een toets drukt, gebeurt er niets.

- Zet de schuifschakelaar op HOLD om HOLD te activeren.
→ **RESUME** verschijnt en **Hold** wordt weergegeven. Alle toetsen zijn geblokkeerd. Als u op een toets drukt, wordt **Hold** weergegeven.
- Zet de schuifschakelaar op OFF om HOLD uit te zetten.
→ **RESUME** verdwijnt.

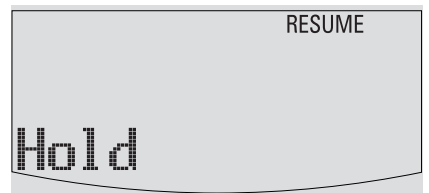

ESP en stroombesparing

Bij een gewone draagbare diskman kan de muziek overslaan of stoppen als de diskman schokt of trilt. De **E**lectronic **S**kip **P**rotection beveiligd dit toestel tegen geluidsverlies veroorzaakt door lichte trillingen of schokken.

Ononderbroken afspelen is gewaarborgd. **ESP beveiligd het toestel niet tegen schade veroorzaakt door een val!** Stroombesparing verlengt de speelduur van de batterij.

- Druk tijdens het afspelen telkens op ESP om ESP en stroombesparing in of uit te schakelen:
 - **ESP on**: **ESP** verschijnt en ESP is ingeschakeld.
 - **ESP off**: **ESP** verdwijnt. ESP is uitgeschakeld om voor Audio-cd-nummers de beste geluidskwaliteit te krijgen.
 - **Powersaving mode**: **ESP+LP** verschijnt. ESP en stroombesparing zijn ingeschakeld. De speelduur van de batterij wordt verlengd en de overslagbeveiligingsduur iets bekort.

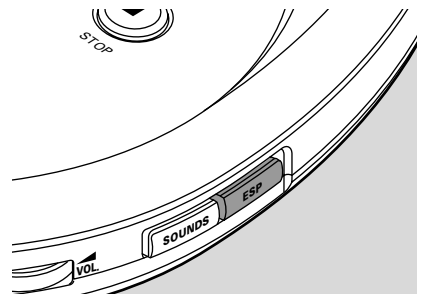

Pieptoon

Een pieptoon bevestigt dat u een toets hebt ingedrukt of dat de batterijen leeg zijn.

- Houd SOUNDS 2 seconden lang ingedrukt om de pieptoon in of uit te schakelen:
 - **Beep** wordt weergegeven: De pieptoon is ingeschakeld.
 - **No beep** wordt weergegeven: De pieptoon is uitgeschakeld.

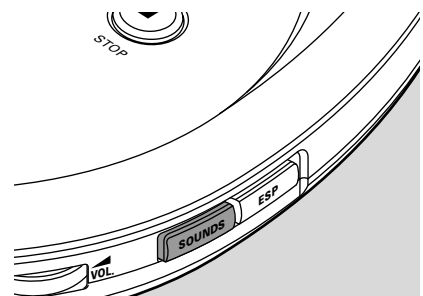



Afstandsbediening AY 3769 (meegeleverd of optioneel verkrijgbaar)

Bedieningsorganen

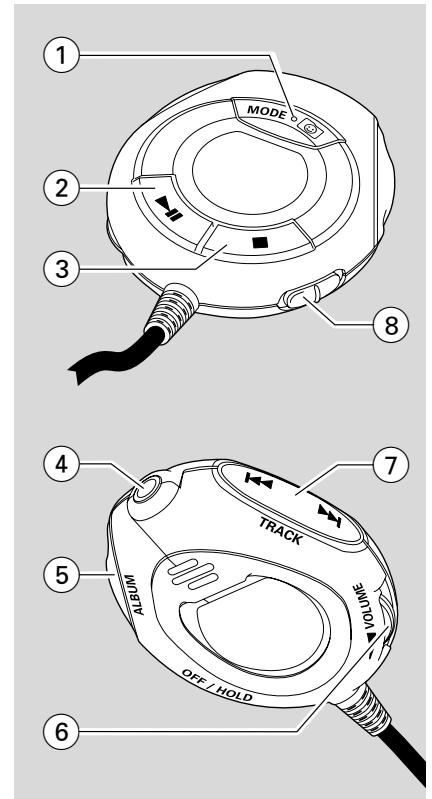
- ① **MODE**  kiest afspeelopties zoals **SHUFFLE** en **REPEAT** en afspelen van favorieten
- ② **▶▶** schakelt het toestel in, start het afspelen en onderbreekt het afspelen
- ③ **■** stopt het afspelen en schakelt het toestel uit
- ④ 3,5 mm steekcontact om de hoofdtelefoon aan te sluiten
- ⑤ **+ ALBUM -** alleen MP3-cd: kiest het volgende/vorige album of springt vooruit/achteruit
- ⑥ **▲ VOLUME** stelt het volume in
- ⑦ **◀◀ TRACK ▶▶** springt en zoekt vooruit/achteruit
- ⑧ **OFF/HOLD** blokkeert alle toetsen van de afstandsbediening



Alle toetsen van de afstandsbediening hebben dezelfde functies als de overeenkomstige toetsen van het toestel, behalve **MODE** .

- Druk tijdens het afspelen telkens op **MODE**  om een van de in „Nummers herhalen of in willekeurige volgorde afspelen – **MODE**” beschreven afspeelopties te kiezen. In het display van de afstandsbediening verschijnt hetzij: **SHUFFLE ALB** – **SHUFFLE ALL** – **REPEAT SHUFFLE ALB** – **REPEAT SHUFFLE ALL** – **REPEAT** – **REPEAT ALB** – **REPEAT ALL**
- Houd tijdens het afspelen **MODE**  2 seconden lang ingedrukt om de favorieten van de ingelegde disk af te spelen (zie „Afspelen van een keuze uit nummers – favorieten”).

De afstandsbediening aansluiten

Gebruik uitsluitend de afstandsbediening AY 3769.

- 1** Druk tweemaal op het toestel op **■** om het toestel uit te schakelen.
- 2** Sluit de afstandsbediening stevig aan op **LINE OUT** van het toestel.
- 3** Sluit de hoofdtelefoon stevig aan op het steekcontact van de afstandsbediening.
- 4** Houd op de afstandsbediening **▶||** 1 seconde ingedrukt om het toestel in te schakelen en het afspelen te starten.
→ Het afspelen start. Het albumnummer (alleen bij MP3-cd's) en het betreffende nummer worden weergegeven op het display van de afstandsbediening.
- 5** Zet **▶VOL** op het toestel op stand 8 en stel het volume in met **▶VOLUME** van de afstandsbediening.

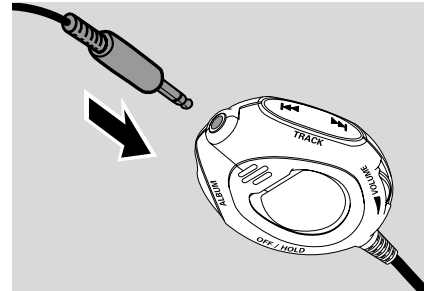

*Opmerking: Vervang de batterijen zodra **no battery** wordt weergegeven op het display van de afstandsbediening.*

Polsband

- 1** Haal het dunne uiteinde van de polsband door het oogje op het toestel.
- 2** Haal het dikke uiteinde van de band door de kleine lus en trek aan het dikke uiteinde om de band vast te snoeren.

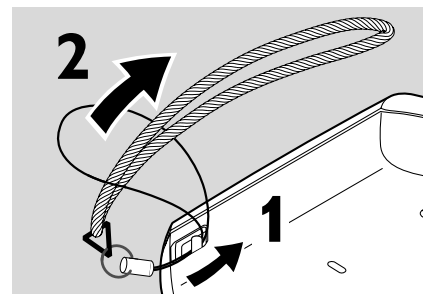

Problemen oplossen

WAARSCHUWING

Probeer in geen geval het toestel zelf te repareren, anders vervalt de garantie.

Als er een storing optreedt, controleer dan eerst de in de onderstaande lijst aangegeven punten voordat u het toestel ter reparatie geeft. Als u het probleem niet met behulp van deze aanwijzingen kunt oplossen, neem dan contact op met uw leverancier of service-organisatie.

Probleem

Oplossing

**Geen stroom,
afspelen start niet**

- Leg de batterijen goed in.
- Vervang de batterijen.
- Sluit de netadapter stevig aan.

**Aanduiding Hold
en/of geen reactie op
bediening**

- Zet HOLD uit.
- Schakel de stroom naar het toestel uit of haal de batterijen er enkele seconden uit.

**Geen geluid of slechte
geluidskwaliteit**



- Druk op ►|| om het afspelen te hervatten.
- Stel het volume bij.
- Controleer en reinig de aansluitingen.
- Houd dit toestel uit de buurt van ingeschakelde mobiele telefoons of sterk magnetische velden.

**Aanduiding
pls insert CD
of
No audio file**

- Leg een disk in, met het etiket naar boven.
- Reinig of vervang de disk.
- Wacht tot de beslagen lens weer helder is.
- Controleer of u een audiodisk of een MP3-cd hebt ingelegd.

**Aanduiding
Unfinalized CD**

- Controleer of de ingelegde CDR of CDRW afgerond is.

Probleem	Oplossing
Muziekbestand wordt niet afgespeeld	– Zorg dat de bestandsnamen van de MP3-bestanden eindigen op .mp3
Ontbrekende inhoudsopgaven op MP3-cd	– Zorg dat het totaal aantal bestanden en albums op uw MP3-cd niet meer bedraagt dan 350. – Alleen albums met MP3-bestanden verschijnen.
De disk slaat nummers over	– Reinig of vervang de disk. – Zorg dat REPEAT , SHUFFLE en  niet gekozen zijn.
Muziek slaat over of ploffend geluid bijafspelen van een MP3-bestand	– Speel het muziekbestand af op uw computer. Blijft het probleem bestaan, codeer het audionummer dan opnieuw en maak een nieuwe cd-rom.
Aanduiding <i>Select songs</i> en knipperende  	– Er staan geen favorieten op de ingelegde disk. Maak een nummer favoriet.
Muziek wordt onderbroken en aanduiding <i>Oops</i>	– Schakel ESP aan.

Indice

Avvio rapido	29
Comandi	30
Informazioni generali	
Manutenzione	31
Informazioni sulla tutela dell'ambiente	31
File musicali MP3	32–33
Aggiornamento firmware	34
Alimentazione elettrica	
Batterie	35
Batterie NiMH ECO-PLUS	36
Adattatore di rete	37
Cuffie	37
Funzioni di base	
Riproduzione di un disco	38
Pausa	39
Informazioni su brani e album	39
Volume e suono	40
Selezione e ricerca su tutti i dischi	41
Selezione di album e brani su CD MP3	41
Caratteristiche	
Riproduzione di una selezione di brani – preferiti	42
Riproduzione di brani ripetutamente o in ordine casuale – MODE	43
Memorizzazione dell'ultima posizione riprodotta – RESUME	44
Blocco di tutti i pulsanti – HOLD	44
ESP e risparmio energetico	45
Beep	45
Accessori	
Telecomando AY 3769	46–47
Fascetta da polso	47
Ricerca guasti	48–49

Avvio rapido

1 

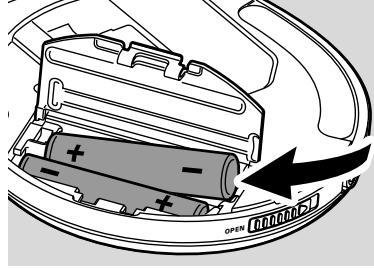
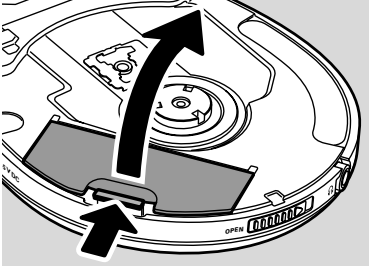

2 

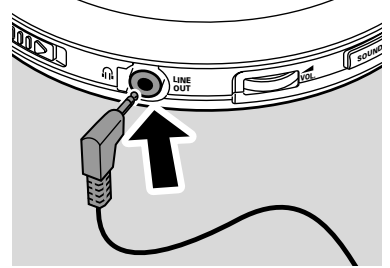

3 

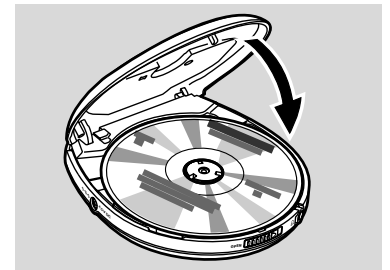
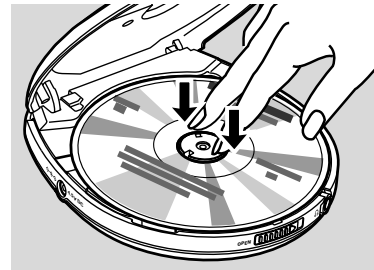
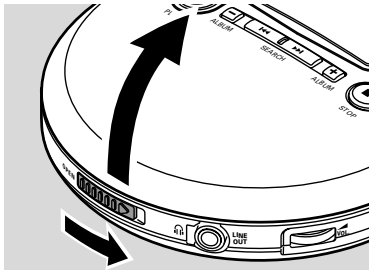

4 **HOLD**  **OFF**

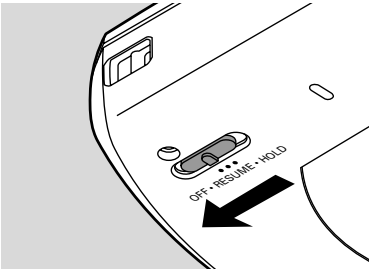

5 **PLAY** 

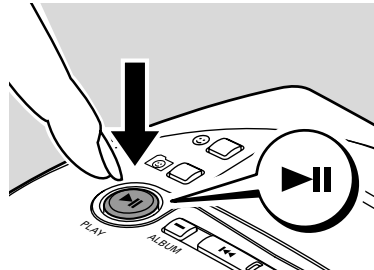

6  **VOL**

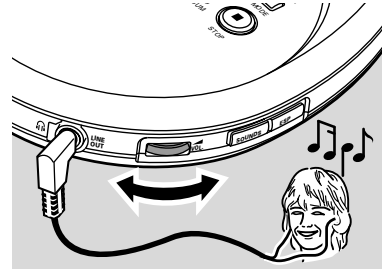



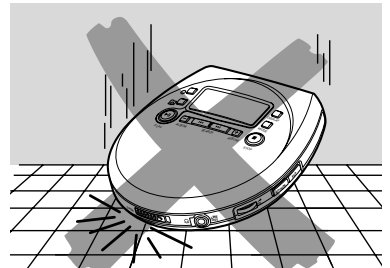
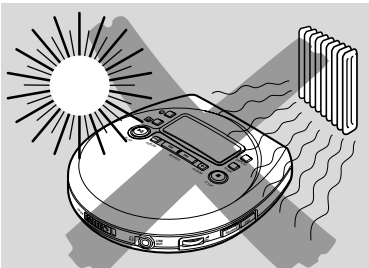







!!!



Questo apparecchio soddisfa i requisiti previsti dalle normative della Comunità Europea in materia di radiointerferenze.

Comandi, fare rif. alle illustrazioni riportate a pagina 3

- ①  **VOL**
regola il volume
- ② **SOUNDS**
seleziona la regolazione dei toni alti e bassi
- ③ **ESP**
Electronic **S**kip **P**rotection
evita interruzioni della riproduzione dovute a urti
- ④ 
interrompe la riproduzione e spegne l'apparecchio
- ⑤ **MODE**
seleziona le opzioni di riproduzione, quali **SHUFFLE** e **REPEAT**
- ⑥ **DISPLAY**
seleziona le informazioni relative al brano e all'album
- ⑦ display
- ⑧ 
contrassegna/rimuove il contrassegno dei preferiti
- ⑨ 
seleziona la riproduzione dei brani preferiti
- ⑩ 
attiva l'apparecchio, avvia la riproduzione e interrompe la riproduzione
- ⑪ 
solo CD MP3: seleziona l'album precedente o passa ad un brano precedente
- ⑫ 
passa ad un brano precedente ed esegue una ricerca all'indietro
- ⑬ 
passa ad un brano successivo ed esegue una ricerca in avanti
- ⑭ 
solo CD MP3: seleziona l'album successivo o passa ad un brano successivo
- ⑮ **OPEN**
apre lo sportellino del CD
- ⑯  **LINE OUT**
presa uscita linea da 3,5 mm per collegare
 - le cuffie
 - il telecomando
 - questo apparecchio all'ingresso audio sullo stereo
- ⑰ fessura per la fascetta da polso
- ⑱ **OFF · RESUME · HOLD**
OFF disattiva RESUME e HOLD
RESUME memorizza l'ultima posizione riprodotta
HOLD blocca tutti i pulsanti
- ⑲ targhetta d'identificazione
- ⑳ **4.5V DC**
per collegare l'alimentazione esterna

ATTENZIONE

L'uso di comandi o regolazioni o l'esecuzione di procedure diverse da quelle illustrate nel presente manuale, può provocare un'esposizione pericolosa alle radiazioni od altra operazione non sicura.

Manutenzione

Non toccare la lente (A) dell'apparecchio.

Non esporre l'apparecchio, le batterie o i dischi all'umidità, alla pioggia, alla sabbia o al calore eccessivo (provocato da apparecchiature riscaldanti o dalla luce solare diretta).

La lente potrebbe appannarsi in caso di spostamento improvviso dell'apparecchio da ambienti freddi ad ambienti caldi. In tal caso, la riproduzione non è possibile. Lasciare l'apparecchio in un ambiente caldo fino a quando l'umidità non sarà evaporata.

Telefoni cellulari accesi in prossimità dell'apparecchio possono essere causa di malfunzionamenti.

Evitare di far cadere l'apparecchio in quanto ciò potrebbe causare danni.

Pulire l'apparecchio con un panno morbido, leggermente inumidito e privo di pelucchi. Non utilizzare detergenti in quanto essi potrebbero avere un effetto corrosivo.

Per pulire un disco, strofinarlo in linea retta dal centro verso il bordo servendosi di un panno morbido privo di pelucchi. I detergenti potrebbero danneggiare il disco.

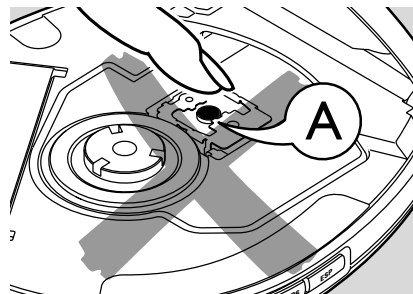

Informazioni sulla tutela dell'ambiente

Tutto il materiale d'imballaggio superfluo è stato eliminato.

Abbiamo fatto il possibile per rendere l'imballaggio facilmente suddivisibile in tre singoli materiali: cartone (scatole), polistirolo espanso (protezione), polietilene (sacchetti, foglio protettivo in schiuma di lattice).

L'apparecchio è costituito da materiali che possono essere riciclati se disassemblati da una società specializzata. Osservare le leggi vigenti in materia di eliminazione dei materiali da imballaggio, delle batterie scariche e dei vecchi apparecchi.

Informazioni generali

File musicali MP3

La tecnologia di compressione musicale MP3 (MPEG 1 Audio Layer 3) riduce considerevolmente le dimensioni dei dati digitali di un CD audio mantenendo inalterata la qualità acustica. Con MP3 è possibile registrare fino a 3 ore di musica, di qualità simile a quella di un CD, su un solo CD-ROM da 8 cm.

Come ottenere file musicali

Scaricare da Internet file musicali legali sul disco rigido del proprio computer oppure crearli con i propri CD audio. A tale scopo, inserire un CD audio nel drive del CD-ROM del proprio computer e convertire la musica utilizzando un software di codifica adatto. Per ottenere una buona qualità del suono con file musicali MP3 si consiglia una velocità di trasmissione dei bit di 128 kbps o superiore.

Come organizzare i file musicali

Al fine di gestire facilmente l'elevato numero di file musicali presenti su un CD-ROM, è possibile organizzarli in cartelle («album»).

I brani di un album verranno riprodotti in ordine alfabetico. Se si desidera organizzarli in un determinato ordine, assegnare ai file un nome che cominci con dei numeri.

Esempio:

001-ONEWORLD.MP3

002-FIRESTARTER.MP3

003-DEEP.MP3

Gli album vengono disposti in ordine alfabetico ma le sottocartelle (album contenuti in un altro album) vengono riprodotte subito dopo l'album in cui si trovano. Gli album che non contengono file MP3 verranno saltati.

I file MP3 non inseriti in alcun album, verranno disposti nell'album **Various** con il numero di album **0**. L'album **Various** sarà il primo album ad essere riprodotto.

Quando si riproduce un disco con brani di CD audio e file MP3, i brani dei CD audio vengono riprodotti per primi.

Come creare un CD-ROM con file MP3

Utilizzare il masterizzatore CD del computer per registrare («masterizzare») i file musicali dal disco rigido su un CD-R o un CD-RW da 8 cm. Utilizzare il formato di disco ISO 9660 o UDF. Alcuni software per la masterizzazione di CD, ad esempio «DirectCD», supportano il formato UDF.

Assicurarsi che i nomi dei file MP3 abbiano estensione .mp3.

Formati supportati

Questo apparecchio supporta quanto segue:

- Formato di disco: ISO 9660, Joliet, Multisession, UDF, CD Enhanced Music, CD Mixed Mode
- Bit rate MP3: 32–320 kbps e bit rate variabile
- Numero totale di album e file musicali: circa 350
(con una lunghezza media del nome del file di 20 caratteri)

Nota: Il numero di file musicali che possono essere riprodotti dipende dalla lunghezza dei nomi dei file. In caso di nomi di file brevi verrà supportato un maggiore numero di file.

Tutti gli marchi utilizzati sono proprietà dei rispettivi proprietari.

Informazioni generali

Aggiornamento firmware

Talvolta Philips commercializza nuovi software (firmware) per la vostra apparecchiatura.

- 1 Collegare l'adattatore di rete a 4.5V DC sull'apparecchio e alla presa a muro (vedi «Adattatore di rete»).
- 2 Tenere premuto MODE per 3 secondi.
→ Vengono visualizzati il tipo di apparecchiatura e la versione corrente del firmware. Viene visualizzato **Upgrade?**.
- 3 Premere ■.
- 4 Visitare la homepage di Philips Audio www.audio.philips.com. Verificare se è disponibile un file di firmware per l'apparecchiatura e se la versione del firmware è superiore alla versione corrente dell'apparecchiatura. Scaricare il file e registrarlo su un CD-ROM da 8 cm.
- 5 Inserire il CD-ROM nell'apparecchiatura e tenere premuto MODE per 3 secondi.
→ Viene visualizzato **Upgrade?**.
- 6 Premere ►||:
 - Viene visualizzato **Upgrading** e ha inizio l'aggiornamento. Ciò potrebbe richiedere qualche minuto. Al termine dell'aggiornamento, scorre **Upgrade complete**.
 - Scorre **Wrong upgrade file**: l'apparecchiatura è già provvista dell'ultima versione del firmware oppure il file scaricato non corrisponde all'apparecchiatura.
 - Scorre **Upgrade file defect**: il file di aggiornamento è stato danneggiato durante lo scaricamento o la registrazione sul CD-ROM. Scaricare nuovamente il file, registrarlo su un nuovo CD-ROM e riprovare.
 - Scorre **No upgrade file**: non è stato trovato alcun file di aggiornamento sul CD-ROM inserito.

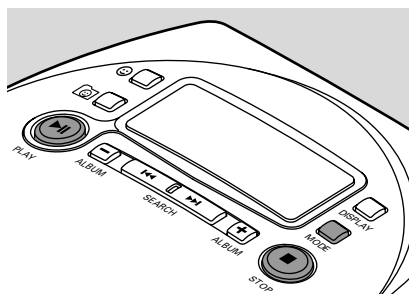

Nota: Se si interrompe inavvertitamente l'aggiornamento, ripetere i punti 5 e 6 fino a portarlo a termine correttamente.

Alimentazione elettrica

Batterie (fornito in dotazione o disponibile come opzione)

Inserimento delle batterie

- Aprire il vano batterie e inserire 2 batterie alcaline tipo **AAA (R03, UM4)**.

Non utilizzare contemporaneamente batterie vecchie e nuove o tipi di batterie diverse.

Segnalazione di batterie esaurite

- Sostituire le batterie oppure collegare l'adattatore di alimentazione non appena  lampeggia e scorre **RePlace batteries**.

Rimuovere le batterie qualora siano esaurite oppure qualora si preveda di non utilizzare l'apparecchio per un periodo di tempo prolungato.

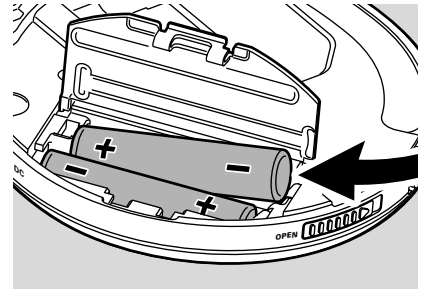

Tutti i tipi di batterie contengono sostanze chimiche e devono quindi essere dispersi in modo idoneo.

Tempo medio di riproduzione delle batterie in condizioni normali:

	Batterie alcaline	Batterie ECO-PLUS NiMH
ESP attivo:	3,5 ore	2,5 ore
ESP e risparmio energetico attivo:		
Disco audio	5 ore	4 ore
CD MP3	7 ore	5,5 ore

Alimentazione elettrica

Batterie NiMH ECO-PLUS (solo per versioni fornite con batterie NiMH AY 3363 ECO-PLUS)

La ricarica funziona soltanto sul caricabatterie con le batterie NiMH AY 3363 ECO-PLUS ricaricabili fornite.

Ricarica delle batterie NiMH ECO-PLUS

1 Inserire le 2 batterie ricaricabili NiMH AY 3363 ECO-PLUS.

2 Collegare l'adattatore di rete a 4.5V DC sull'apparecchio e alla presa a muro (vedi «Adattatore di rete»).

→ Scorrimento singolo di **Charging batteries**.

Quando il simbolo della batteria cambia aspetto, l'apparecchio sta ricaricando le batterie NiMH. Quando le batterie sono cariche, viene mostrato  e visualizzato **Charge full**.



Informazioni sulla batteria ricaricabile NiMH ECO-PLUS

Ricaricare soltanto le batterie NiMH AY 3363 ECO-PLUS fornite.
Non ricaricare altri tipi di batterie.

La ricarica richiede circa 6 ore e si interrompe durante la riproduzione.

La ricarica di batterie cariche o semi-cariche ne riduce la durata. Quindi, dopo avere utilizzato alcune volte le batterie ricaricabili NiMH ECO-PLUS, scaricarle completamente prima della ricarica.

Per evitare corto circuiti, le batterie non devono entrare in contatto con oggetti metallici.

Quando le batterie si scaricano rapidamente dopo la ricarica, significa che i contatti sono sporchi o che la durata della batteria è terminata.

Alimentazione elettrica/cuffie

Adattatore di rete

Utilizzare esclusivamente l'adattatore di rete AY 3170 (4,5 V/300 mA corrente continua, polo positivo verso il pin centrale). Qualsiasi altro prodotto potrebbe danneggiare l'apparecchio.

- 1 Assicurarsi che la tensione locale corrisponda al voltaggio dell'adattatore.
- 2 Collegare l'adattatore di rete a 4.5V DC sull'apparecchio e alla presa a muro.

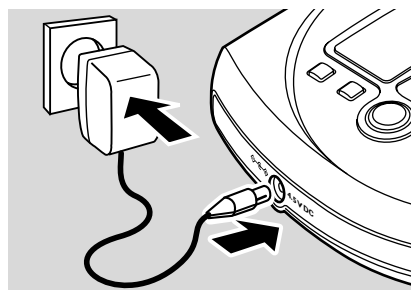

Nota: Scollegare sempre l'adattatore quando non lo si utilizza.



Italiano

Cuffie (SBC HE 545)

- Collegare le cuffie fornite in dotazione a  LINE OUT.

Nota:  LINE OUT può essere utilizzato anche per collegare questo apparecchio al proprio impianto HiFi. Impostare  VOL sull'apparecchio in posizione 8 e regolare volume e suono mediante il proprio impianto HiFi.

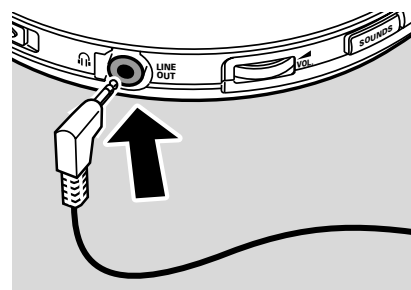

Usate la cuffia con intelligenza

Sicurezza dell'udito

Non tenere un volume molto alto in cuffia. Gli esperti di audiometria riferiscono che l'uso continuo ad alto volume può provocare danni permanenti all'udito.

Sicurezza stradale

Non usare la cuffia mentre si guida un veicolo. Può costituire un pericolo e in molti paesi è illegale. Anche se la cuffia fosse del modello «aria aperta» che consente di ascoltare i rumori esterni, non si deve alzare eccessivamente il volume, tanto da non sentire più i rumori di ciò che accade intorno.

Funzioni di base

Riproduzione di un disco

Con questo set è possibile riprodurre

- dischi audio da 8 cm (CD audio preregistrati, CD-R e CD-RW audio completati)
- CD MP3 da 8 cm (CD-ROM con file MP3)

- 1** Far scorrere il cursore OPEN per aprire lo sportellino del CD.
- 2** Inserire un disco con il lato stampato rivolto verso l'alto e premere delicatamente sul centro del disco in modo che si inserisca perfettamente sul perno. Chiudere lo sportellino abbassandolo.
- 3** Premere **▶||** per avviare la riproduzione.
→ Viene visualizzato **Reading CD**. Si avvia la riproduzione. Vengono visualizzati il tipo di brano (**CD** o **MP3**), il numero del brano in esecuzione e il tempo trascorso. Per ogni brano MP3, viene visualizzato anche il numero di album e il nome file viene fatto scorrere due volte.
- 4** Premere **■** per interrompere la riproduzione.
→ Vengono visualizzati il numero totale dei brani, i tipi di brano (**CD, MP3**), il numero degli album su un CD MP3 e il tempo di esecuzione complessivo (solo in caso di un disco audio).
- 5** Per estrarre il disco, afferrarlo dal bordo e premere delicatamente sul perno sollevando contemporaneamente il disco.

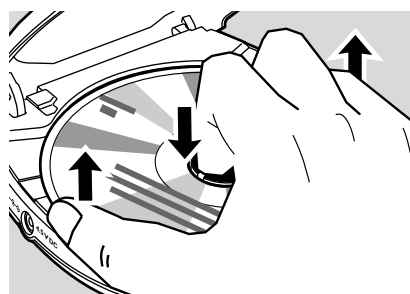
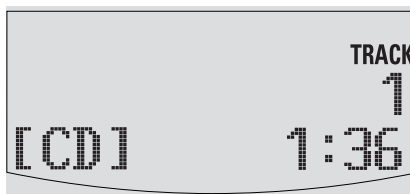
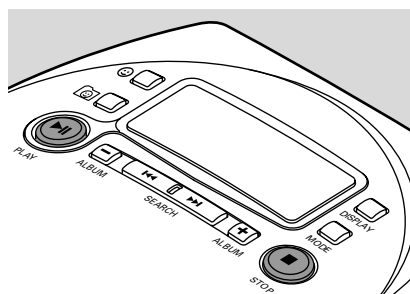
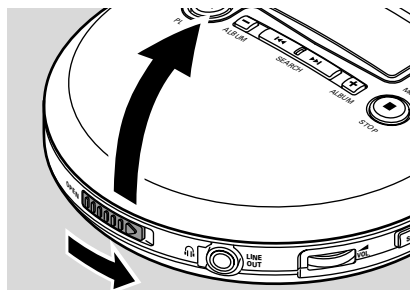

Note:

*Dopo avere premuto **▶||**, possono trascorrere alcuni secondi prima della riproduzione del primo brano MP3.*

*15 secondi dopo aver premuto **■**, l'apparecchio si spegne automaticamente.*

Pausa

- 1 Premere ►|| per interrompere la riproduzione.
→ Il tempo di riproduzione trascorso lampeggia.
- 2 Per riprendere la riproduzione, premere nuovamente ►||.

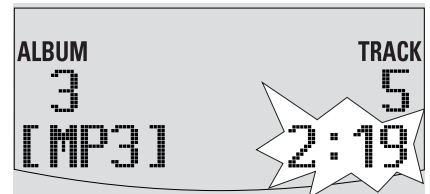

Informazioni su brani e album (solo per brani MP3)

- Premere più volte DISPLAY durante la riproduzione per selezionare le informazioni da visualizzare:
 - **Album:** il nome della cartella dell'album,
 - **Artist:** il nome dell'artista (se questo dato su tag ID3 è disponibile),
 - **Title:** il titolo del brano (se questo dato su tag ID3 è disponibile),
 - il tipo di brano e il tempo di esecuzione trascorso,
 - **Filename:** il nome del file del brano.
- Le informazioni selezionate vengono fatte scorrere due volte. Vengono visualizzati il numero di album e il numero del brano.

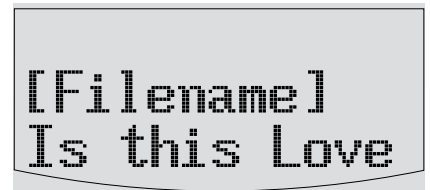
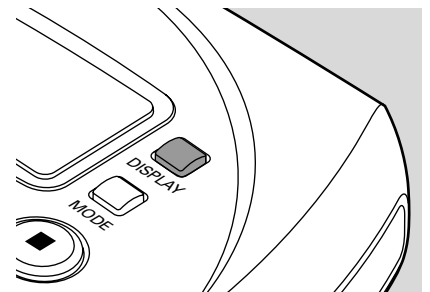

Nota: Tag ID3 fa parte di un file MP3 e contiene diverse informazioni sui brani, quali il titolo o il nome dell'artista. Completare i dati su tag ID3 con il proprio software di codifica MP3 prima della masterizzazione di un CD MP3.

Funzioni di base

Volume e suono

Regolazione del volume

- Regolare il volume utilizzando  VOL.

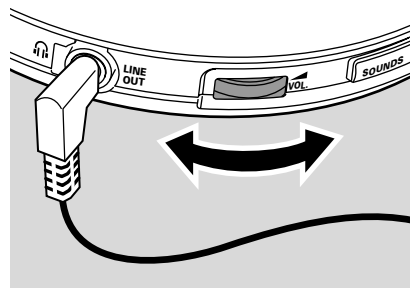

Regolazione dei toni bassi

- 1** Premere una volta SOUNDS durante la riproduzione per regolare i toni bassi.
→ L'impostazione attuale dei toni bassi lampeggia.
- 2** Premere più volte + per selezionare:
 - **No Bass**: nessun aumento dell'intensità dei toni bassi
 - **Bass 1**: moderato aumento dell'intensità dei toni bassi
 - **Bass 2**: forte aumento dell'intensità dei toni bassi→ L'impostazione selezionata per i toni bassi lampeggia.
- 3** Premere SOUNDS per confermare la selezione.

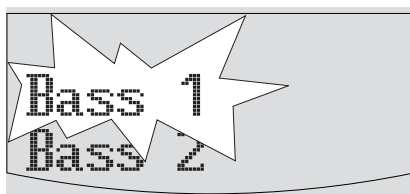
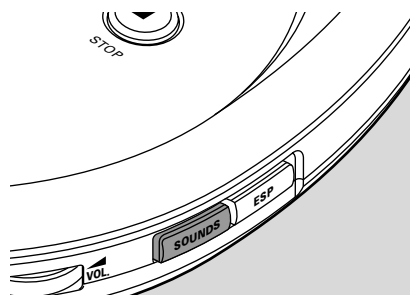

Regolazione dei toni alti

- 1** Premere due volte SOUNDS durante la riproduzione per regolare i toni alti.
→ L'impostazione attuale dei toni alti lampeggia.
- 2** Premere più volte + per selezionare:
 - **No Treble**: nessun aumento dell'intensità dei toni alti
 - **Treble**: aumento dell'intensità dei toni alti→ L'impostazione selezionata per i toni alti lampeggia.
- 3** Premere SOUNDS per confermare la selezione.

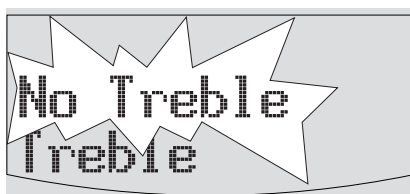

Selezione e ricerca su tutti i dischi

Selezione di un brano durante la riproduzione

- Premere brevemente ◀◀ o ▶▶ una o più volte per passare all'inizio del brano corrente, precedente o successivo.
→ La riproduzione continua con il brano selezionato.

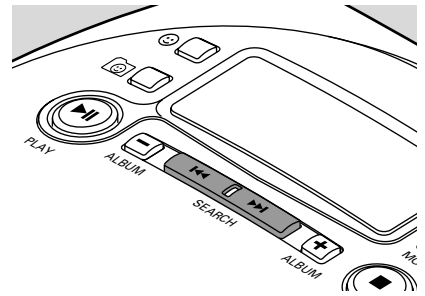

Ricerca di un passaggio durante la riproduzione

- 1 Tenere premuto ◀◀ o ▶▶ per trovare un particolare passaggio all'indietro o in avanti.
→ La ricerca viene avviata e la riproduzione continua a basso volume.
- 2 Rilasciare il pulsante in corrispondenza del passaggio desiderato.
→ Continua la normale riproduzione.

*Nota: Se si seleziona **REPEAT**, **SHUFFLE** o  (riproduzione dei brani preferiti), la ricerca è possibile solo all'interno della traccia attuale.*

Selezione di album e brani su CD MP3

Selezione di un album durante la riproduzione

- Premere brevemente – o + una o più volte per passare al primo brano dell'album corrente, precedente o successivo.
→ Viene riprodotto il primo brano dell'album selezionato.

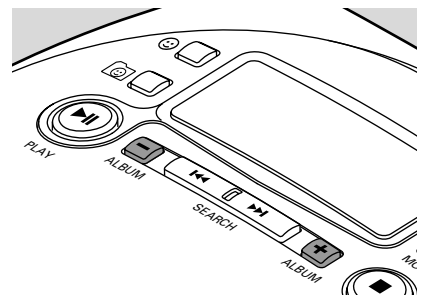

Selezione di un brano durante la riproduzione

- 1 Tenere premuto – o + per saltare rapidamente ai brani MP3 precedenti o successivi.
→ La ricerca ha inizio e si velocizza dopo 5 secondi.
- 2 Rilasciare il pulsante in corrispondenza del brano desiderato.
→ La riproduzione continua con il brano selezionato.

Caratteristiche

Riproduzione di una selezione di brani – preferiti

È possibile contrassegnare circa 2000 brani come preferiti. Per ogni disco l'apparecchio memorizza i preferiti e l'ordine in cui riprodurli.

Trasformazione di un brano in un preferito

1 Selezionare un brano con ◀◀, ▶▶, - o +.

2 Premere 😊 per trasformare il brano in un preferito.

→ 😊 😊 indica che il brano è un preferito.

○ Per trasformare un brano preferito in brano normale, premere 😊 durante la riproduzione del preferito.

→ 😊 😊 scompare e il brano non è più un preferito.

○ Per esaminare i preferiti sul disco inserito, premere 😊 per 2 secondi durante la riproduzione.

→ Tutti i preferiti vengono visualizzati in sequenza.

Riproduzione dei preferiti

● Premere 📁 durante la riproduzione per riprodurre i preferiti del disco inserito.

→ Viene mostrato 📁 e la riproduzione prosegue con il primo preferito. Tutti i preferiti vengono riprodotti nell'ordine con cui sono stati trasformati in preferiti.

○ Premere 📁 per tornare alla normale riproduzione.

→ 📁 scompare. Vengono riprodotti il brano in esecuzione e tutti i brani successivi del disco.

Nota: I brani preferiti non riprodotti da più tempo vengono cancellati, se si contrassegnano oltre 2000 brani come preferiti.

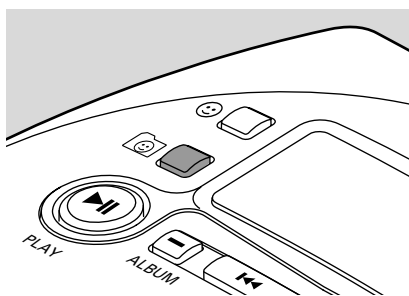
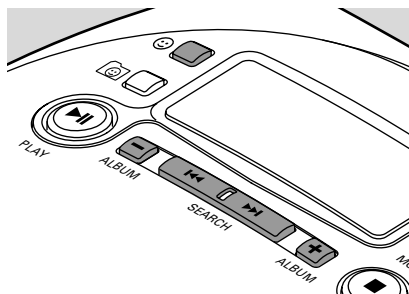

Riproduzione di brani ripetutamente o in ordine casuale – MODE

- 1 Premere più volte MODE durante la riproduzione per selezionare:
 - **SHUFFLE ALBUM** (solo con CD MP3):
Tutti i brani dell'album in esecuzione vengono riprodotti in ordine casuale soltanto una volta.
 - **SHUFFLE ALL**: Tutti i brani del disco vengono riprodotti in ordine casuale soltanto una volta.
 - **REPEAT SHUFFLE ALBUM** (solo con CD MP3):
Tutti i brani dell'album corrente vengono riprodotti più volte e in ordine casuale.
 - **REPEAT SHUFFLE ALL**: Tutti i brani del disco vengono riprodotti più volte e in ordine casuale.
 - **REPEAT**: Il brano corrente viene riprodotto più volte.
 - **REPEAT ALBUM** (solo con CD MP3):
Tutti i brani dell'album in esecuzione vengono riprodotti ripetutamente.
 - **REPEAT ALL**: L'intero disco viene riprodotto più volte.

→ Dopo 2 secondi si avvia la riproduzione nella modalità selezionata.
- 2 Per tornare alla modalità di riproduzione normale, premere più volte MODE finché **REPEAT** e **SHUFFLE** non scompaiono.

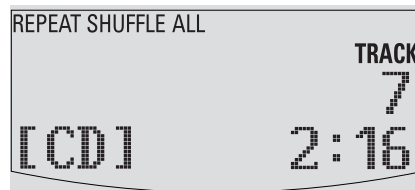
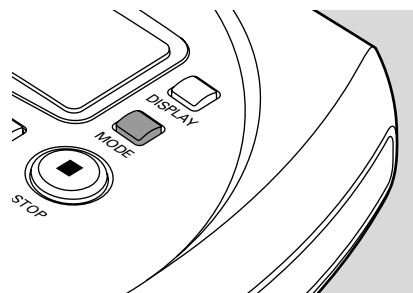

Nota: Se viene selezionato  (riproduzione dei preferiti), **SHUFFLE** e **REPEAT** avranno effetto soltanto sui preferiti.

Caratteristiche

Memorizzazione dell'ultima posizione riprodotta – RESUME

È possibile memorizzare l'ultima posizione riprodotta. Al momento del riavvio, la riproduzione continua dal punto in cui era stata interrotta.

- 1 Portare il cursore su RESUME durante la riproduzione per attivare RESUME.
→ Compare **RESUME**.
 - 2 Premere ■ tutte le volte che si desidera arrestare la riproduzione.
 - 3 Premere ►|| per riprendere la riproduzione.
→ La riproduzione continua dal punto in cui era stata interrotta.
- Per disattivare RESUME, portare il cursore su OFF.
→ **RESUME** scompare.

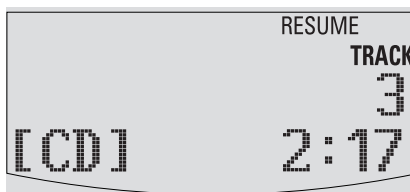
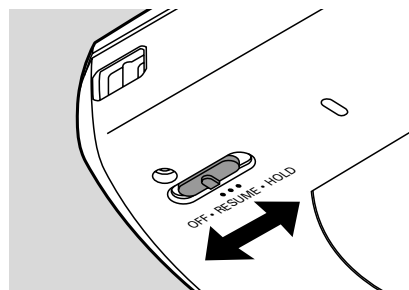

Blocco di tutti i pulsanti – HOLD

È possibile bloccare tutti i pulsanti dell'apparecchio. Quando verrà premuto un tasto qualsiasi, non verrà eseguita alcuna operazione.

- Portare il cursore su HOLD per attivare HOLD.
→ Viene mostrato **RESUME** e visualizzato **Hold**.
Tutti i pulsanti sono bloccati. Quando si preme un tasto qualsiasi, viene visualizzato **Hold**.
- Per disattivare HOLD, portare il cursore su OFF.
→ **RESUME** scompare.



ESP e risparmio energetico

Con un lettore CD portatile tradizionale è possibile che la musica «salta» o si interrompa se il lettore sottoposto a urti o scossoni. L'ESP (**E**lectronic **S**kip **P**rotection) protegge l'apparecchio, evitando l'interruzione del suono dovuta a leggere vibrazioni o urti. La continuità della riproduzione è garantita.

L'ESP non protegge l'apparecchio dai danni da caduta! Il risparmio energetico aumenta la durata di riproduzione delle batterie.

- Premere più volte ESP durante la riproduzione per attivare o disattivare ESP e il risparmio energetico:
 - **ESP on**: **ESP** appare e ESP viene attivato.
 - **ESP off**: **ESP** scompare. ESP viene disattivato per ottenere la migliore qualità del suono per i brani CD audio.
 - **Powersaving mode**: **ESP+LP** appare. ESP e il risparmio energetico vengono attivati. La durata di riproduzione delle batterie aumenta e quella della protezione dagli urti diminuisce leggermente.

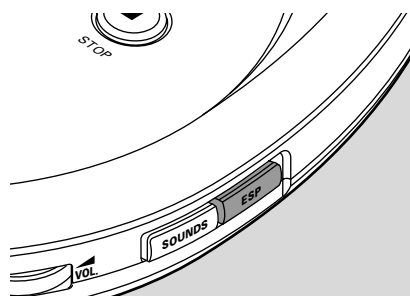

Beep

Un beep conferma che è stato premuto un pulsante o che le batterie sono scariche.

- Tenere premuto SOUNDS per 2 secondi per attivare o disattivare il beep:
 - Viene visualizzato **Beep**: Il beep è attivo.
 - Viene visualizzato **No beep**: Il beep è disattivato.

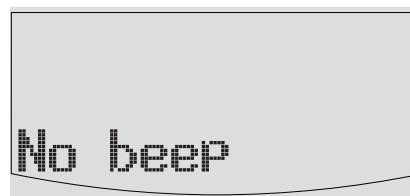
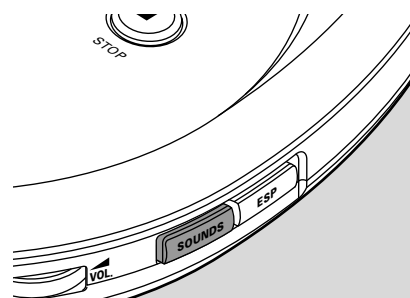



Telecomando AY 3769 (in dotazione o opzionale)

Comandi

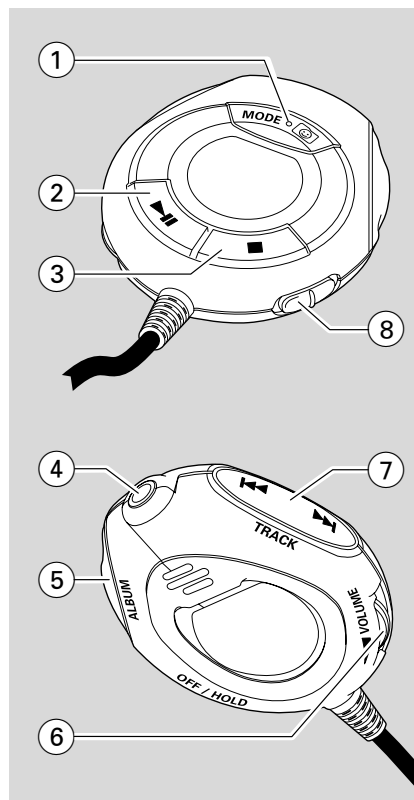
- ① **MODE**  seleziona le opzioni di riproduzione quali **SHUFFLE** e **REPEAT** ed esegue la riproduzione dei preferiti
- ② **▶▶** accende l'apparecchio, avvia la riproduzione e interrompe la riproduzione
- ③ **■** interrompe la riproduzione e spegne l'apparecchio
- ④ presa da 3,5 mm per collegare le cuffie
- ⑤ **+ ALBUM -** solo per CD MP3: seleziona l'album precedente/successivo o salta in avanti/indietro
- ⑥ **▲ VOLUME** regola il volume
- ⑦ **◀◀ TRACK ▶▶** salta e cerca in avanti/indietro
- ⑧ **OFF/HOLD** blocca tutti i pulsanti del telecomando



Tutti i pulsanti sul telecomando presentano le stesse funzioni dei pulsanti corrispondenti sull'apparecchio, tranne **MODE** :

- Premere più volte **MODE**  durante la riproduzione per selezionare una delle opzioni di riproduzione descritte in «Riproduzione di brani ripetutamente o in ordine casuale – **MODE**». Il display del telecomando mostra: **SHUFFLE ALB** – **SHUFFLE ALL** – **REPEAT SHUFFLE ALB** – **REPEAT SHUFFLE ALL** – **REPEAT** – **REPEAT ALB** – **REPEAT ALL**
- Tenere premuto **MODE**  per 2 secondi durante la riproduzione per riprodurre i preferiti del disco inserito (vedi «Riproduzione di una selezione di brani – preferiti»).

Collegamento del telecomando

Usare soltanto il telecomando AY 3769.

- 1** Premere due volte ■ sull'apparecchio per spegnere l'apparecchio.
- 2** Collegare saldamente il telecomando a  LINE OUT sull'apparecchio.
- 3** Collegare saldamente le cuffie alla presa sul telecomando.
- 4** Tenere premuto ►|| 1 secondo sul telecomando per accendere l'apparecchiatura e avviare la riproduzione.
→ Inizia la riproduzione. Vengono visualizzati il numero dell'album (solo CD-MP3) e il numero di brano sul display del telecomando.
- 5** Impostare ▲VOL sull'apparecchio in posizione 8 e regolare il volume con ▲VOLUME sul telecomando.

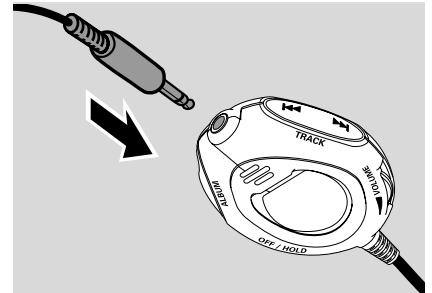

Nota: Sostituire le batterie appena viene visualizzato  sul display del telecomando.

Fascetta da polso

- 1** Infilare l'estremità sottile della fascetta da polso nell'apposita fessura sull'apparecchio.
- 2** Infilare l'estremità spessa della fascetta nel piccolo occhiello e tirarla per stringere.

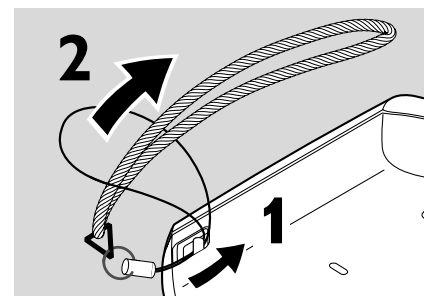



Ricerca guasti

AVVERTENZA

Non si deve cercare in nessun caso di riparare personalmente l'apparecchio, poiché così facendo si farà decadere la garanzia. Se si verifica un guasto, scorrere la lista di controllo riportata di seguito prima di far riparare l'apparecchio. Se non si è in grado di risolvere un problema seguendo questi suggerimenti, rivolgersi al rivenditore o al centro di assistenza.

Problema	Soluzione
Alimentazione assente, la riproduzione non ha inizio	<ul style="list-style-type: none">– Inserire le batterie in modo corretto.– Sostituire le batterie.– Collegare saldamente l'adattatore di rete.
Indicazione Hold nessuna reazione ai comandi	<ul style="list-style-type: none">– Disattivare HOLD.– Scollegare l'apparecchio dall'alimentazione o estrarre le batterie per alcuni secondi.
Suono assente o di scarsa qualità	<ul style="list-style-type: none">– Premere ► per riprendere la riproduzione.– Regolare il volume.– Controllare e pulire i collegamenti.– Tenere l'apparecchio lontano da telefoni cellulari accesi o forti campi magnetici.
Indicazione pls insert CD o No audio file	<ul style="list-style-type: none">– Inserire un disco con il lato etichetta rivolto verso l'alto.– Pulire o sostituire il disco.– Attendere sino a quando la lente appannata non si sarà disappannata.– Assicurarsi di aver inserito un disco audio o un CD MP3.
Indicazione Unfinalized CD	<ul style="list-style-type: none">– Assicurarsi che il CDR o CDRW sia finalizzato.

Problema	Soluzione
Il file musicale non viene riprodotto	– Assicurarsi che i nomi dei file MP3 abbiano estensione .mp3
Directory mancanti sul CD MP3	– Assicurarsi che il numero totale di file e di album contenuti nel CD MP3 non sia superiore a 350. – Vengono visualizzati solo gli album contenenti un file MP3.
Il disco salta i brani	– Pulire o sostituire il disco. – Assicurarsi che REPEAT , SHUFFLE e  non siano selezionati.
La musica viene saltata oppure il suono è distorto durante la riproduzione di un file MP3	– Riprodurre il file musicale sul proprio computer. Se il problema persiste, codificare nuovamente il brano audio e creare un nuovo CD-ROM.
Indicazione <i>Select songs</i> e   lampeggiante	– Nessuna canzone preferita sul disco inserito. Trasformare un brano in preferito.
La musica viene interrotta e indicazione <i>Oops</i>	– Attivare ESP.

Innehåll





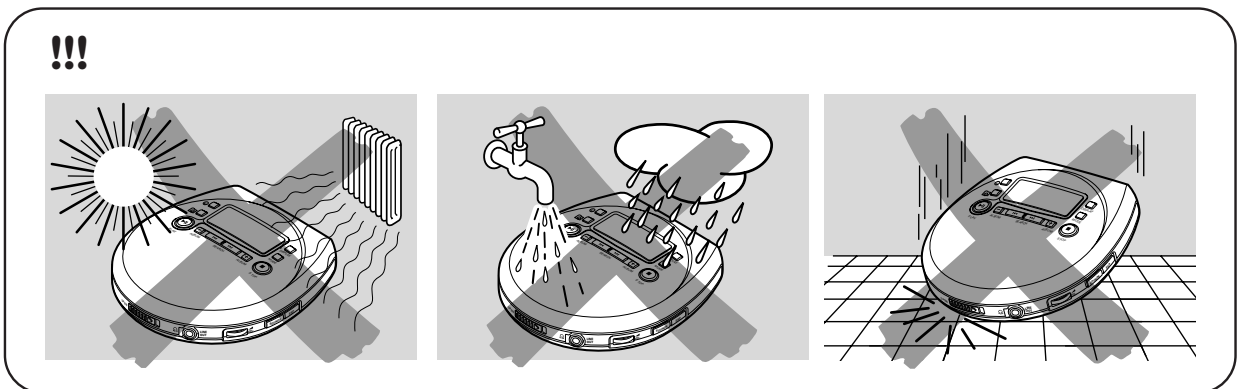
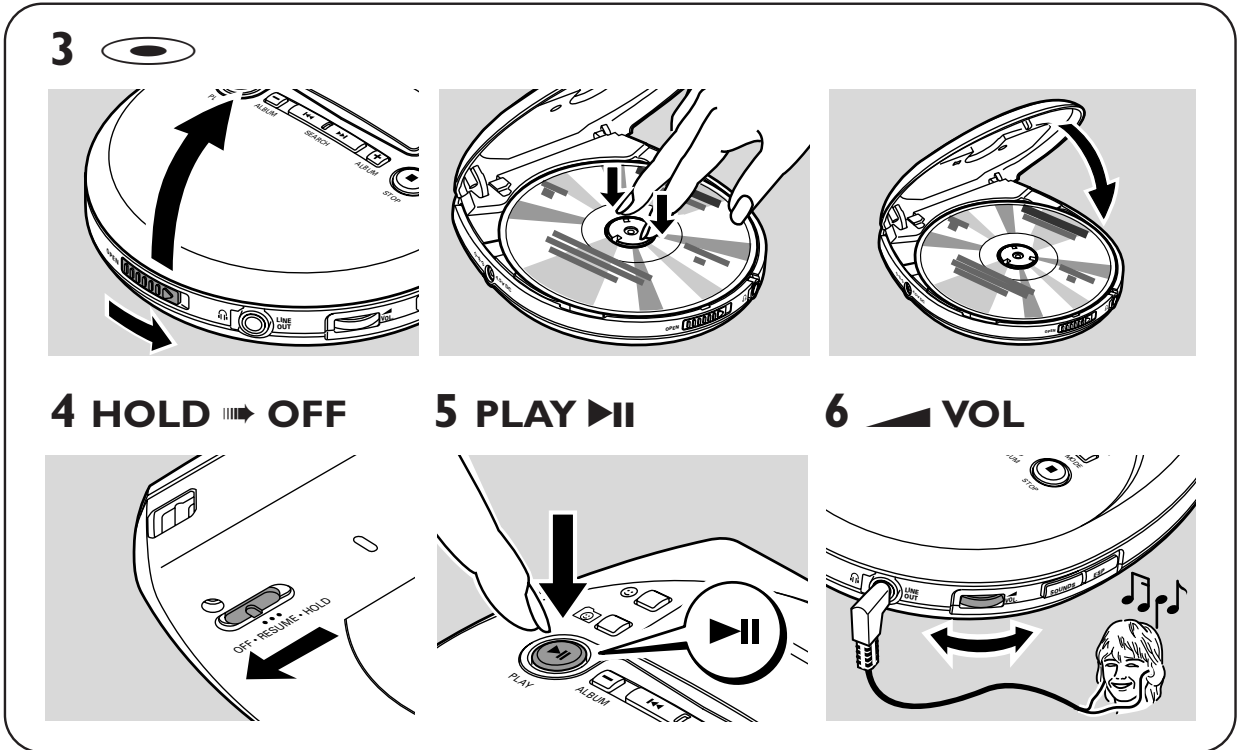
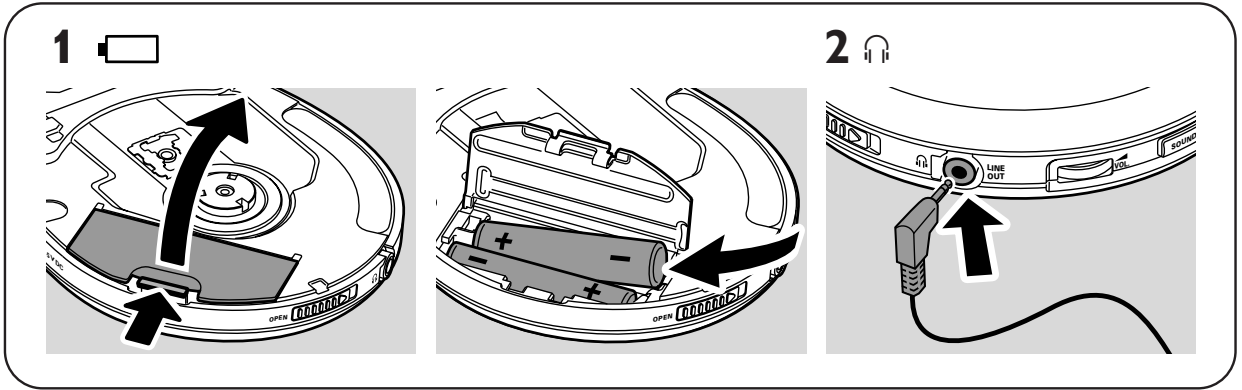



Snabbstart	51
Kontroller	52
Allmän information	
Underhåll	53
Miljöinformation	53
MP3-musikfiler	54–55
Firmware uppgradering	56
Strömförsörjning	
Batterier	57
ECO-PLUS NiMH batterier	58
Nätadapter	59
Hörlurar	59
Grundfunktioner	
Spela en skiva	60
Paus	61
Spår- och albuminformation	61
Volym och ljud	62
Val och sökning på alla skivor	63
Val av album och spår på MP3-CD	63
Egenskaper	
Spela ett val av spår – favoriter	64
Spela spår upprepade gånger eller slumpvis – MODE	65
Spara den sista spelade positionen – RESUME	66
Låsa alla knappar – HOLD	66
ESP och strömsparande	67
Pipsignal	67
Tillbehör	
Fjärrkontroll AY 3769	68–69
Handledsrem	69
Problemlösning	70–71

Snabbstart



Enheten uppfyller EC:s avstörningskrav.

Kontroller, hänvisar till illustrationerna på sidan 3

- ①  **VOL**
justerar volymen
- ② **SOUNDS**
väljer bas och diskantjustering
- ③ **ESP**
Electronic **S**kip **P**rotection hindrar musikavbrott orsakade av shocker
- ④ 
stoppas avspelning och stänger av apparaten
- ⑤ **MODE**
väljer avspelningsval såsom **SHUFFLE** och **REPEAT**
- ⑥ **DISPLAY**
väljer spår och albuminformation
- ⑦ display
- ⑧ 
markerar och avmarkerar en favorit
- ⑨ 
väljer avspelning av favoriterna
- ⑩ 
kopplar på apparaten, startar avspelning och avbryter avspelning
- ⑪ —
endast MP3-CD: väljer föregående album eller hoppar bakåt
- ⑫ 
hoppar bakåt och söker bakåt
- ⑬ 
hoppar framåt och söker framåt
- ⑭ +
endast MP3-CD: väljer nästa album eller hoppar framåt
- ⑮ **OPEN**
öppnar CD-locket
- ⑯  **LINE OUT**
3,5 mm uttag för utgående linje för att ansluta
– hörlurarna
– fjärrkontrollen
– denna apparat till audioingången på din stereoutrustning
- ⑰ 
ögla för handledsremmen
- ⑱ **OFF · RESUME · HOLD**
OFF kopplar ifrån RESUME och HOLD
RESUME sparar den sista spelade positionen
HOLD låser alla knappar
- ⑲ typplåt
- ⑳ **4.5V DC**
för att ansluta den externa strömförsörjningen

VARNING

Att använda kontroller eller inställningar eller att utföra funktioner på ett annat sätt än här nämns kan förorsaka, att man utsätts för farlig strålning eller annan farlig påverkan.

Underhåll

Rör inte lins (A) på apparaten.

Utsätt inte apparaten, batterier eller skivor för fukt, regn, sand eller extrem hetta (orsakad av uppvärmningsanordning eller direkt solljus).

Linsen kan imma när apparaten plötsligt flyttas från kalla till varma omgivningar. Spelning är då inte möjlig. Lämna apparaten i en varm miljö tills fukten avdunstar.

Aktiva mobiltelefoner nära apparaten kan orsaka felaktiga funktioner.

Undvik att tappa apparaten eftersom detta kan orsaka skada.

Rengör apparaten med en mjuk, lätt fuktig, luddfri trasa. Använd inte några rengöringsmedel eftersom de kan ha en frätande effekt.

För att rengöra en skiva, torka av den i en rak linje från mitten i riktning mot kanten genom att använda en mjuk, luddfri trasa. Rengöringsmedel kan skada skivan.

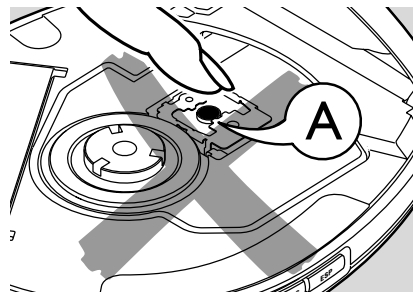

Miljöinformation

Allt onödigt förpackningsmaterial har undvikts. Vi har gjort vårt yttersta att underlätta källsortering: kartong (lådan), svällande styrenplast (stötskydd) och etylenplast (plastpåsar, skyddande skumgummiplatta).

Enheten består av material som kan återvinnas om den tas om hand av specialföretag. Följ lokala bestämmelserna när du kasserar förpackningsmaterial, använda batterier och gammal utrustning.

Klass 1 laserapparat

Varning! Om apparaten används på annat sätt än i denna bruksanvisning specificerats, kan användaren utsättas för osynlig laserstrålning, som överskrider gränsen för laserklass 1.

Allmän information

MP3-musikfiler

Musikkompressionsteknologin MP3 (MPEG 1 Audio Layer 3) minskar den digitala datan på en audio-CD betydligt medan den CD-liknande ljudkvaliteten behålls. Med MP3 kan du spela in upp till 3 timmar av CD-liknande musik på en 8 cm CD-ROM.

Hur man skaffar musikfiler

Antingen ladda ner legala musikfiler från Internet till din dators hårddisk eller skapa dem från dina egna audio-CD:s. För att göra detta, lägg i en audio-CD i din dators CD-ROM-drive och omvandla musiken genom att använda en lämplig kodningsmjukvara. För att uppnå en bra ljudkvalitet, rekommenderas en bithastighet på 128 kbps eller högre för MP3-musikfiler.

Hur man organiserar musikfiler

För att lättare handha det stora antalet musikfiler på en CD-ROM, kan du organisera dem i mappar ("album").

Spåren på ett album kommer att spelas i alfabetisk ordning. Om du vill arrangera dem i en viss ordning, låt filnamnen börja med nummer.

Till exempel:

001-ONEWORLD.MP3

002-FIRESTARTER.MP3

003-DEEP.MP3

Albumen kommer att arrangeras i alfabetisk ordning, men undermappar (album inom ett annat album) kommer att spelas omedelbart efter det album i vilket de är lokaliserade. Albumen utan MP3-filer kommer att hoppas över.

Om det finns MP3-filer som du inte lade in på ett album, kommer du att hitta dem i albumet **Various** med albumnummer **0**. **Various** är det första albumet som kommer att spelas.

När du spelar en skiva med CD audio-spår och MP3-filer, kommer CD audio-spåren spelas först.

Hur man gör en CD-ROM med MP3-filer

Använd din dators CD-brännare för att spela in ("bränna") musikfilerna från din hårddisk på en 8 cm CDR eller CDRW. Använd antingen ISO 9660 skivformat eller UDF. Viss CD-brännarmjukvara såsom t.ex. "DirectCD" stödjer UDF-formatet.

Se till att filnamnen på MP3-filer slutar med .mp3.

Understödda format

Denna apparat understödjer:

- Skivformat: ISO 9660, Joliet, Multisession, UDF, Enhanced Music CD, Mixed Mode CD
- MP3 bithastighet: 32–320 kbps och varierande bithastighet
- Totalt antal musikfiler och album: cirka 350 (med en typisk filnamnlängd på 20 tecken)

Obs: Det antal musikfiler som kan spelas beror på filnamnens längd.

Med korta filnamn kommer fler filer att understödjas.

Alla använda varumärken ägs av sina respektive ägare.

Allmän information

Firmware uppgradering

Då och då släpper Philips ut ny mjukvara ("firmware") för din apparat.

- 1 Anslut nätadaptern till 4.5V DC på apparaten och till vägguttaget (se "Nätadapter").
- 2 Håll MODE intryckt i 3 sekunder:
→ Din typ av apparat och den aktuella versionen av firmware indikeras.
Upgrade? indikeras.
- 3 Tryck på ■.
- 4 Besök Philips Audio hemsida www.audio.philips.com. Kontrollera om det finns en firmware för din apparat och om firmware-versionen är högre än den aktuella versionen på din apparat. Ladda ner filen och bränn den på en 8 cm CD-ROM.
- 5 Lägg i CD-ROM i apparaten och håll MODE intryckt i 3 sekunder:
→ **Upgrade?** indikeras.
- 6 Tryck på ►||:
→ **Upgrading** indikeras och uppgradering startar. Detta kan ta ett par minuter. Efter uppgradering är färdig, rullas **Upgrade complete**.
→ **Wrong upgrade file** rullas: Din apparat har redan den senaste firmware eller den nerladdade filen passar inte ihop med din apparat.
→ **Upgrade file defect** rullas: Den uppgraderade filen har blivit skadad under nerladdning eller vid bränning av CD-ROM. Ladda ner filen igen, bränn en ny CD-ROM och försök igen.
→ **No upgrade file** rullas: Ingen uppgraderad fil hittades på din ilagda CD-ROM.

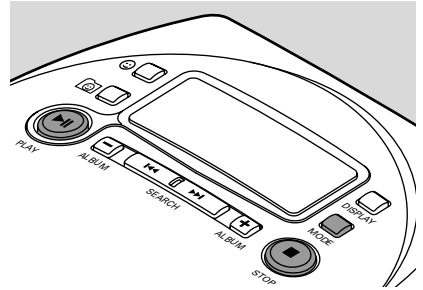

Obs: Om uppgradering avbryts oavsiktligt, repetera steg 5 och 6 tills uppgradering är fullständigt genomförd.

Batterier (medföljande eller extra tillgänglig)

Sätta i batterier

- Öppna batterifacket och sätt i 2 alkalibatterier av typen **AAA (R03, UM4)**.

Använd inte gamla och nya eller olika typer av batterier i kombination.

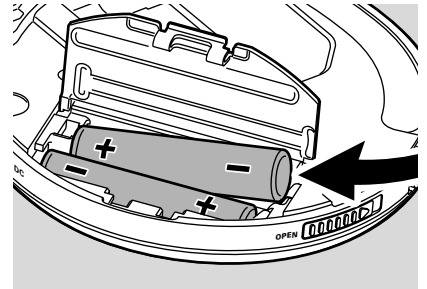

Indikation om tomma batterier

- Byt ut batterierna eller koppla på nätadaptern så snart som  blinkar och **Replace batteries** rullar.

Ta ut batterier om de är tomma eller om apparaten inte kommer att användas på länge.



Batterier innehåller kemiska substanser och måste därför kasseras enligt bestämmelserna.

Batteriernas genomsnittliga hållbarhet under normala förhållanden:

	Alkaline batterier	ECO-PLUS NiMH-batterier
ESP på:	3,5 timmar	2,5 timmar
ESP och powesaving på:		
Audio-skiva	5 timmar	4 timmar
MP3-CD	7 timmar	5,5 timmar

Strömförsörjning

ECO-PLUS NiMH batterier (endast för versioner där ECO-PLUS NiMH AY 3363 batterier medföljer)

Omladdning fungerar endast på en apparat där omladdningsbara ECO-PLUS NiMH AY 3363 batterier medföljer.

Omladdning av ECO-PLUS NiMH batterierna

1 Lägg i de 2 omladdningsbara ECO-PLUS NiMH AY 3363 batterierna.

2 Anslut nätadaptern till 4.5V DC på apparaten och till vägguttaget (se "Nätadapter").

→ **Charging batteries** rullas en gång.

Medan batterisymbolen förändras, laddar apparaten om NiMH-batterierna. När batterierna är fullt omladdade, visas  och **Charge full** indikeras.

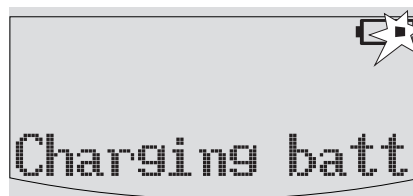

Omladdningsbara ECO-PLUS NiMH batteriinformation

Ladda endast om de medföljande NiMH AY 3363 batterierna. Ladda inte om någon annan typ av batterier.

Omladdning tar ungefär 6 timmar. Omladdning stoppas under avspelning.

Omladdning av fulla eller halvfulla batterier förkortar batteriets livslängd. Därför ska de omladdningsbara ECO-PLUS NiMH batterierna efter ett par gångers användning laddas ur helt före omladdning.

För att undvika en kortslutning, bör batterierna inte röra vid något annat metallföremål.

Om batterierna blir tomma snabbt efter omladdning, är kontakterna smutsiga eller slutet på batteriets livslängd har nåtts.

Strömförsörjning/Hörlurar

Nätadapter

Använd endast AY 3170 nätadapter (4,5 V/300 mA likström, positiv pol till mittstiftet). Annan produkt kan skada apparaten.

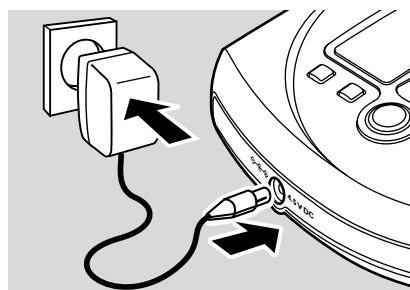

- 1 Se till att den lokala spänningen överensstämmer med adaptorns spänning.
- 2 Anslut nätadaptern till 4.5V DC på apparaten och till vägguttaget.

Obs: Koppla alltid ifrån adaptorn om du inte använder den.



Hörlurar (SBC HE 545)

- Anslut de medföljande hörlurarna till  LINE OUT.

Obs:  LINE OUT kan också användas för att ansluta denna apparat till ditt HiFi-system. Ställ  VOL på denna apparat i läge 8 och justera volym och ljud med ditt HiFi-system.

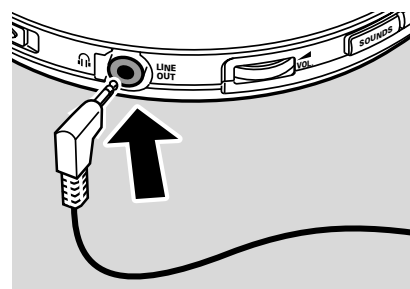

Använd huvudet då du använder hörlur.

Hörselsäkerhet

Spela inte för högt då du har hörluren på. Hörseexperter påpekar att ständig användning på hög volym kan skada hörseln varaktigt.

Trafiksäkerhet

Använd inte hörluren då du kör ett fordon. Det kan förorsaka en risksituation och det är olagligt i flera länder. Även om din hörlur är av den öppna typen som är konstruerad så att du kan höra ljud utifrån samtidigt, skall du inte vrida upp volymen så högt att du inte kan höra vad som försiggår runtomkring dig.

Grundfunktioner

Spela en skiva

Med denna apparat kan du spela

- 8 cm audioskivor (förinspelade audio-CD, låsta audio-CDR och CDRW)
- 8 cm MP3-CD (CD-ROM med MP3-filer)

- 1 Tryck på skjutknappen OPEN för att öppna CD-locket.
- 2 Lägg i en skiva, sidan med tryck uppåt, genom att trycka försiktigt på skivans mitt så att den passar på navet. Stäng locket genom att trycka ner det.
- 3 Tryck på **▶||** för att starta avspelning.
→ **Reading CD** indikeras. Avspelning startar. Spårtypen (**CD** eller **MP3**), det aktuella spårnumret och den förbrukade speltiden indikeras. För ett MP3-spår, indikeras även albumnumret och filnamnet rullas två gånger.
- 4 Tryck på **■** för att starta avspelning.
→ Det totala antalet spår, spårtyperna (**CD, MP3**), antalet album på en MP3-CD och den totala speltiden (endast av en audioskiva) indikeras.
- 5 För att ta ur skivan, håll den i dess kant och tryck försiktigt på navet medan du lyfter skivan.

Obs:

*Efter du har tryckt på **▶||** kan det dröja lite tills första MP3-spåret spelas. 15 sekunder efter du har tryckt på **■** kopplas apparaten ur automatiskt.*

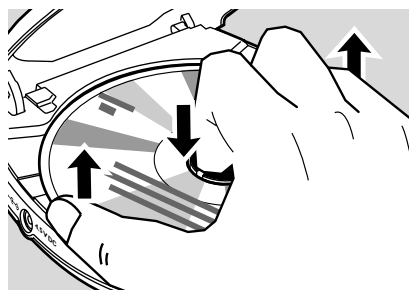
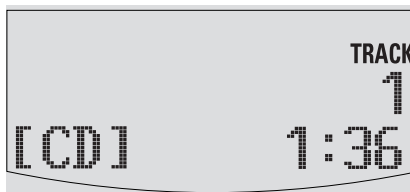
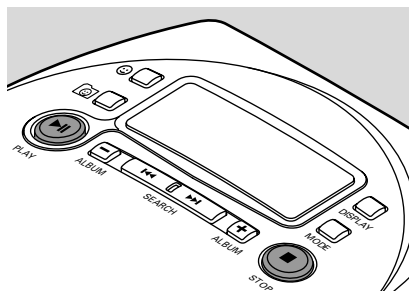
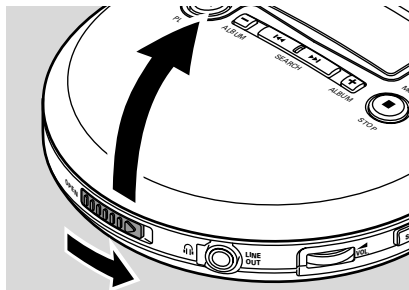

Paus

- 1 Tryck på ►|| för att avbryta avspelning.
→ Förbrukad speltid blinkar.
- 2 För att återgå till avspelning tryck på ►|| igen.

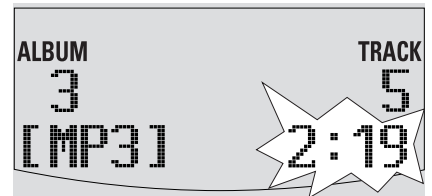

Spår- och albuminformation (endast för MP3-spår)

- Tryck upprepade gånger på DISPLAY under avspelning för att välja informationen som ska indikeras:
 - **Album:** albumets mappnamn,
 - **Artist:** artistens namn (om denna ID3 tag-information är tillgänglig),
 - **Title:** spårets titel (om denna ID3 tag-information är tillgänglig),
 - spårtypen och den förbrukade speltiden,
 - **Filename:** spårets filnamn.
- Den utvalda informationen rullas två gånger.
Albumnumret och spårnumret indikeras.

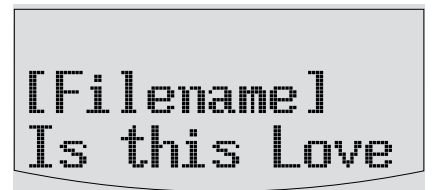
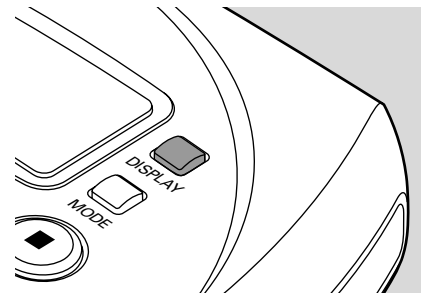

Obs: ID3 tag är del av en MP3-fil och innehåller varierad spårinformation såsom spårets titel eller artistens namn. Komplettera ID3 tag-informationen med din MP3 encoder-mjukvara innan du bränner MP3-CDn.

Grundfunktioner

Volym och ljud

Volymjustering

- Justera volymen genom att använda  VOL.

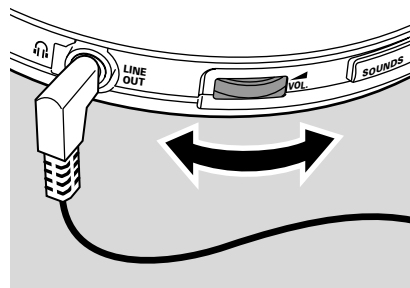

Basjustering

- 1 Tryck på SOUNDS en gång under avspelning för att välja basjustering.
→ Den aktuella basinställningen blinkar.
- 2 Tryck upprepade gånger på + för att välja antingen:
 - **No Bass**: ingen basförstärkning
 - **Bass 1**: måttlig basförstärkning
 - **Bass 2**: kraftig basförstärkning→ Den valda basinställningen blinkar.
- 3 Tryck på SOUNDS för att bekräfta ditt val.

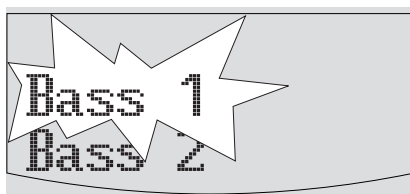
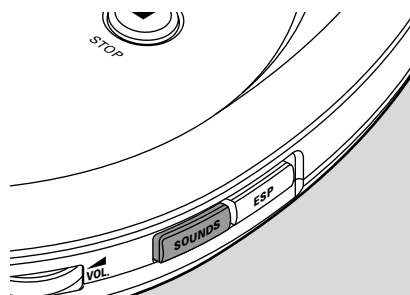

Diskantjustering

- 1 Tryck på SOUNDS två gånger under avspelning för att välja diskantjustering.
→ Den aktuella diskantinställningen blinkar.
- 2 Tryck upprepade gånger på + för att välja antingen:
 - **No Treble**: ingen diskantförstärkning
 - **Treble**: diskantförstärkning→ Den valda diskantinställningen blinkar.
- 3 Tryck på SOUNDS för att bekräfta ditt val.

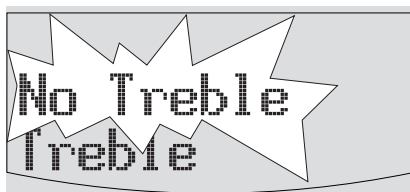

Val och sökning på alla skivor

Val av spår under avspelning

- Tryck kort på **◀◀** eller **▶▶** en gång eller flera gånger för att hoppa till början av det aktuella, föregående eller påföljande spåret.
→ Avspelning fortsätter med det valda spåret.

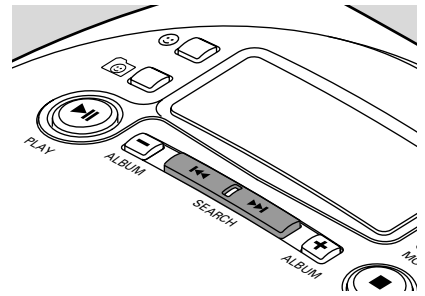

Sökning av ett avsnitt under avspelning

- 1 Håll **◀◀** eller **▶▶** intryckt för att hitta ett särskilt avsnitt i riktning bakåt eller framåt.
→ Sökning startas och avspelning fortsätter på låg volym.
- 2 Släpp knappen vid önskat avsnitt.
→ Normal avspelning fortsätter.

Obs: Om **REPEAT**, **SHUFFLE** eller  (avspelning av favoriter) är vald, är sökning endast möjlig inom det aktuella spåret.

Val av album och spår på MP3-CD

Val av album under avspelning

- Tryck kort på **-** eller **+** en gång eller flera gånger för att hoppa till det första spåret av det aktuella, föregående eller påföljande albumet.
→ Det första spåret av det valda albumet spelas.

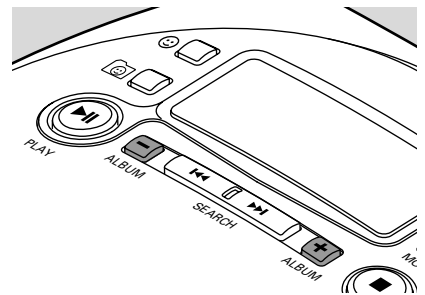

Val av spår under avspelning

- 1 Håll **-** eller **+** intryckt för att hoppa snabbt till föregående eller påföljande MP3-spår.
→ Hoppandet startar och takten ökar efter 5 sekunder.
- 2 Släpp knappen vid det önskade spåret.
→ Avspelning fortsätter med det valda spåret.

Egenskaper

Spela ett val av spår – favoriter

Du kan markera omkring 2000 spår som dina favoriter. För varje skiva memorerar apparaten favoriterna och i vilken ordning de ska spelas.

Förvandla ett spår till en favorit

- 1 Välj ett spår med **◀◀**, **▶▶**, **-** eller **+**.
 - 2 Tryck på **😊** för att förvandla spåret till en favorit.
 - **😊😊** indikerar att spåret är en favorit.
- För att förvandla en favorit till ett normalt spår, tryck på **😊** medan du spelar favoriten.
 - **😊😊** försvinner och spåret är inte längre en favorit.
 - För att granska favoriterna på den ilagda skivan, tryck på **😊** under 2 sekunder under avspelning.
 - Alla favoriter indikeras i ordningsföljd.

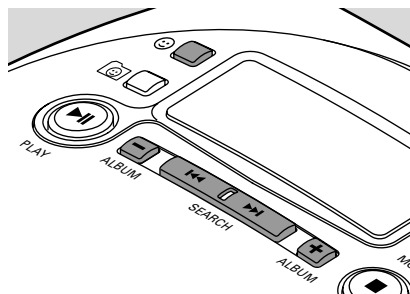

Spela favoriter

- Tryck på **😊** under avspelning för att spela favoriterna på den ilagda skivan.
 - **😊** visas och avspelning fortsätter med den första favoriten. Alla favoriter kommer att spelas i den ordning som de blev förvandlade till favoriter.
- För att återgå till normal avspelning, tryck på **😊**.
 - **😊** försvinner. Det aktuella spåret och alla påföljande spår på skivan kommer att spelas.

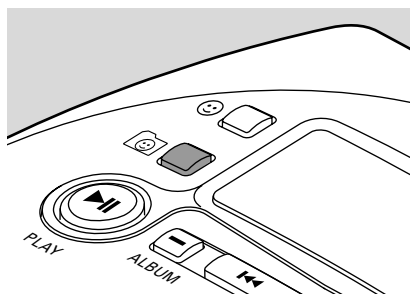

Obs: Favoriterna på skivan som du inte har spelat på längst tid kommer att rensas om du markerar mer än 2000 spår som favoriter.

Spela spår upprepade gånger eller slumpvis – MODE

- 1** Tryck upprepade gånger på MODE under avspelning för att välja antingen:
- **SHUFFLE ALBUM** (endast med MP3-CDs): Alla spår på det aktuella albumet spelas slumpvis en gång.
 - **SHUFFLE ALL**: Alla spår på skivan spelas slumpvis en gång.
 - **REPEAT SHUFFLE ALBUM** (endast med MP3-CD:s): Alla spår på det aktuella albumet spelas upprepade gånger i slumpvis ordning.
 - **REPEAT SHUFFLE ALL**: Alla spår på skivan spelas upprepade gånger i slumpvis ordning.
 - **REPEAT**: Det aktuella spåret spelas upprepade gånger.
 - **REPEAT ALBUM** (endast med MP3-CDs): Alla spår på det aktuella albumet spelas upprepade gånger.
 - **REPEAT ALL**: Hela skivan spelas upprepade gånger.
- Avspelning startar i valt modus efter 2 sekunder.

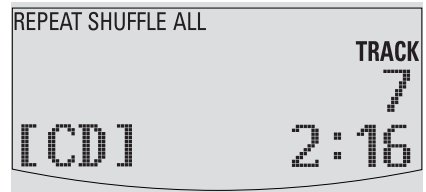
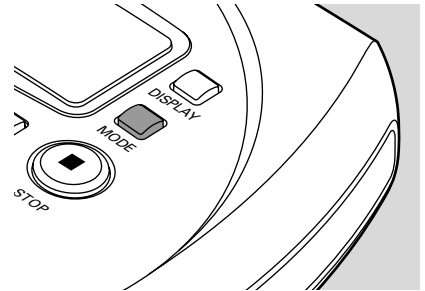

- 2** För att återgå till normal avspelning, tryck upprepade gånger på MODE tills **REPEAT** och **SHUFFLE** försvinner.

Obs: Om  (avspelning av favoriter) väljs, kommer **SHUFFLE** och **REPEAT** påverka endast favoriterna.

Egenskaper

Spara den sista spelade positionen – RESUME

Du kan spara den sista spelade positionen. Vid omstart, fortsätter avspelning från där du har stannat.

- 1 Ställ skjutknappen på RESUME under avspelning för att aktivera RESUME.
→ **RESUME** visas.
- 2 Tryck på ■ när du vill stoppa avspelning.
- 3 Tryck på ►|| för att återuppta avspelning.
→ Avspelning fortsätter från där du har stannat.

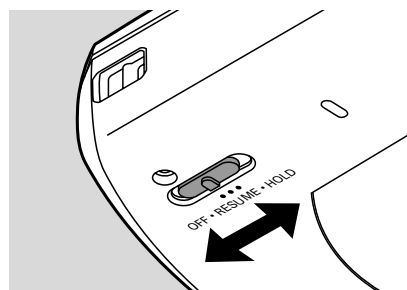

- För att deaktivera RESUME, ställ skjutknappen på OFF.
→ **RESUME** försvinner.

Låsa alla knappar – HOLD

Du kan låsa alla knappar på apparaten. När du trycker på någon knapp, kommer då ingen funktion att genomföras.

- Ställ skjutknappen på HOLD för att aktivera HOLD.
→ **RESUME** visas och **Hold** indikeras. Alla knappar är låsta. När du trycker på någon knapp, indikeras **Hold**.
- För att deaktivera HOLD, ställ skjutknappen på OFF.
→ **RESUME** försvinner.



ESP och strömsparande

Med en konventionell bärbar skivspelare kan musiken hoppa eller stanna om spelaren skakas eller stötes. **Electronic Skip Protection** skyddar denna apparat mot förlust av ljud orsakad av lätta vibrationer eller shocker. Fortsatt avspelning är garanterad. **ESP skyddar inte apparaten mot skada orsakad av att den har tappats!** Strömsparande ökar batterilivslängden.

- Tryck upprepade gånger på ESP under avspelning för att koppla på och ur ESP och strömsparande:
 - **ESP on: ESP** visas och ESP kopplas på.
 - **ESP off: ESP** försvinner. ESP kopplas ifrån för att CD Audiospåret ska nå högsta ljudkvalitet.
 - **Powersaving mode: ESP+LP** visas. ESP och strömsparande är påkopplade. Batterilivslängden ökas och hoppskyddstiden minskas något.

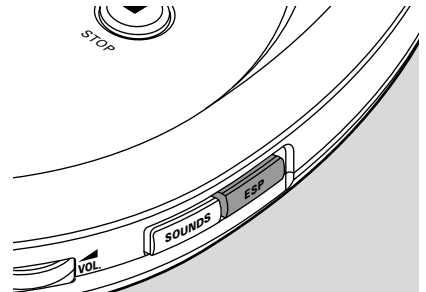

Pipsignal

En pipsignal bekräftar att du har tryckt på en knapp eller att batterierna är slut.

- Håll SOUNDS intryckt i 2 sekunder för att koppla på eller ifrån pipsignalen:
 - **Beep** indikeras: Pipsignalen är påkopplad.
 - **No beep** indikeras. Pipsignalen är frångkopplad.

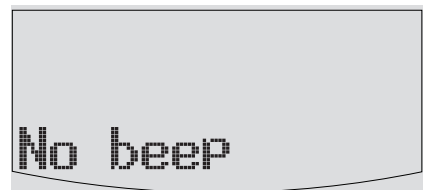
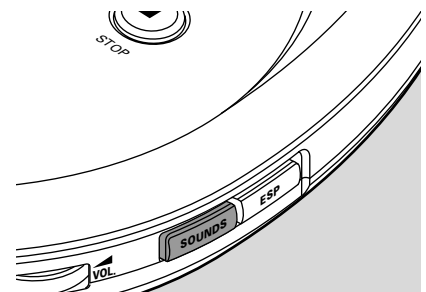

Tillbehör



Fjärrkontroll AY 3769 (medföljande eller extra tillgänglig)

Kontroller

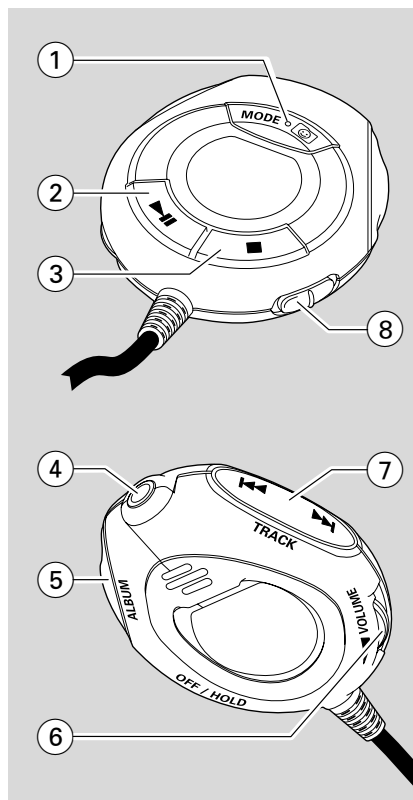
- ① **MODE** 
väljer avspelningval såsom **SHUFFLE** och **REPEAT** och avspelning av favoriter
- ② **▶▶**
kopplar på apparaten, startar avspelning och avbryter avspelning
- ③ **■**
stoppar avspelning och kopplar ifrån apparaten
- ④ 3,5 mm stickpropp för att ansluta hörlurarna
- ⑤ **+ ALBUM -**
endast MP3-CD: väljer nästa/föregående album eller hoppar framåt/bakåt
- ⑥ **▲ VOLUME**
justerar volymen
- ⑦ **◀◀ TRACK ▶▶**
hoppar och söker framåt/bakåt
- ⑧ **OFF/HOLD**
låser alla knappar på fjärrkontrollen



Alla knappar på fjärrkontrollen har samma funktioner som de motsvarande knapparna på apparaten förutom **MODE** :

- Tryck upprepade gånger på **MODE**  under avspelning för att välja ett av avspelningvalen beskrivet i "Spela spår upprepade gånger eller slumpvis – **MODE**". Displayen på fjärrkontrollen visar antingen:
SHUFFLE ALB - SHUFFLE ALL - REPEAT SHUFFLE ALB -
REPEAT SHUFFLE ALL - REPEAT - REPEAT ALB - REPEAT ALL
- Håll **MODE**  intryckt i 2 sekunder under avspelning för att spela favoriterna på den ilagda skivan (se "Spela ett val av spår – favoriter").

Ansluta fjärrkontrollen

Använd endast AY 3769 fjärrkontrollen.

- 1 Tryck på **■** på apparaten två gånger för att koppla ifrån apparaten.
- 2 Anslut fjärrkontrollen ordentligt till  LINE OUT på apparaten.
- 3 Anslut hörlurarna ordentligt till uttaget på fjärrkontrollen.
- 4 Håll **▶||** på fjärrkontrollen intryckt i 1 sekund för att koppla på apparaten och för att starta avspelning.
→ Playback startar. Albumnumret (endast MP3-CD) och spårnumret indikeras på fjärrkontrollens display.
- 5 Ställ **▲** VOL på apparaten i läge 8 och justera volymen med **▲** VOLUME på fjärrkontrollen.

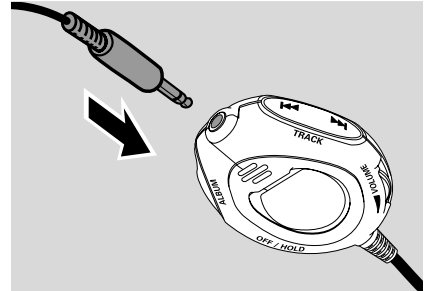

Obs: Byt ut batterierna så snart som  indikeras på fjärrkontrollens display.

Handledsrem

- 1 Trä den tunna änden av handledsremmen genom öglan på apparaten.
- 2 Trä den tjocka änden av remmen genom den lilla slingan och dra med den tjocka änden för att spänna remmen.

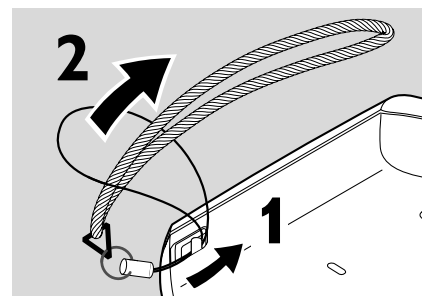

Problemlösning

VARNING

Försök aldrig att reparera apparaten på egen hand, därför att detta upphäver din garanti.

Vid eventuella fel rekommenderar vi att du går igenom punkterna i listan här nedan innan du lämnar in apparaten till reparation. Skulle du ej kunna lösa problemet med hjälp av dessa instruktioner kontakta din försäljare eller kundtjänst.

Problem	Lösning
Ingen ström, avspelning startar inte	<ul style="list-style-type: none">– Lägg i batterierna korrekt.– Byt ut batterierna.– Anslut nätadaptern ordentligt.
Hold indikering och/eller ingen reaktion på kontrollerna	<ul style="list-style-type: none">– Deaktivera HOLD.– Koppla ifrån apparaten från strömförsörjningen eller ta ut batterierna i ett par sekunder.
Inget ljud eller dålig ljudkvalitet	<ul style="list-style-type: none">– Tryck på ► för att återgå till avspelning.– Justera volymen.– Kontrollera och rengör anslutningarna.– Håll denna apparat borta från aktiva mobiltelefoner eller starka magnetfält.
pls insert CD eller No audio file indikering	<ul style="list-style-type: none">– Lägg i en skiva, etikett uppåt.– Rengör eller byt ut skivan.– Vänta tills den immiga linsen har torkat.– Se till att du har lagt i en audioskiva eller en MP3-CD.
Unfinalized CD indikering	<ul style="list-style-type: none">– Se till att den ilagda CDRn eller CDRWn är låst.

Problem	Lösning
Musikfil spelas inte	– Se till att filnamnen på MP3-filer slutar med .mp3
Saknade anvisningar på MP3-CD	– Se till att de totala antalet filer och album på din MP3-CD inte överstiger 350. – Endast album med MP3-filer visas.
Skivan hoppar över spår	– Rengör eller byt ut skivan. – Se till REPEAT , SHUFFLE och  inte är valda.
Musik hoppas över eller knäppande ljud när en MP3-fil spelas	– Spela musikfilen på din dator. Om problemet kvarstår, koda om audiospåret igen och gör en ny CD-ROM.
Select songs indikering och blinkande 😊😊	– Det finns inga favoriter på den ilagda skivan. Förvandla ett spår till en favorit.
Musik avbryts och OOPS indikering	– Koppla på ESP.

Indhold





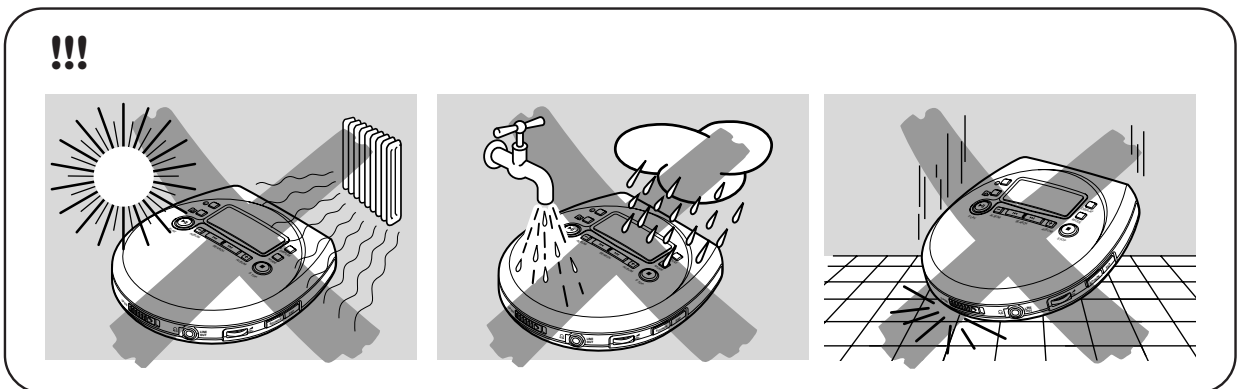
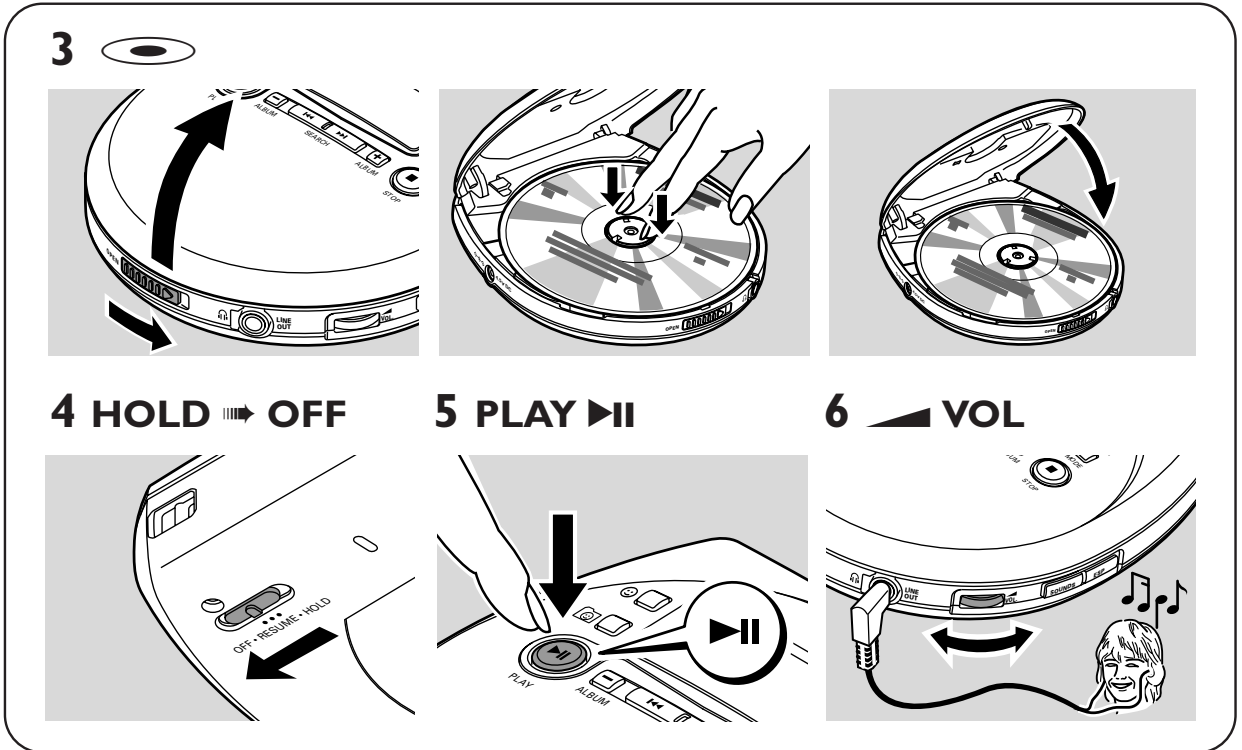
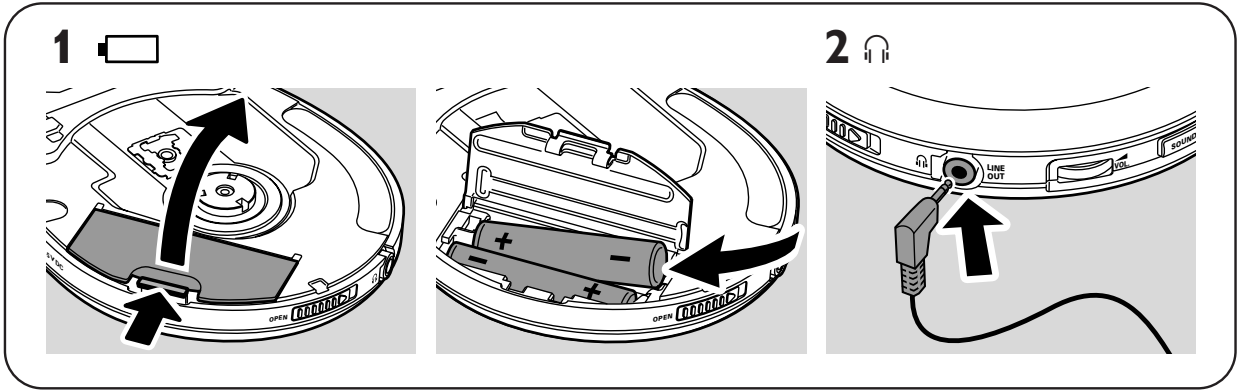





Hurtig start	73
Betjeningsenheder	74
Generel information	
Vedligeholdelse	75
Miljøinformation	75
MP3 musikfiler	76–77
Opgradering af firmware	78
Strømforsyning	
Batterier	79
ECO-PLUS NiMH batterier	80
El-netadapter	81
Hovedtelefoner	81
Grundfunktioner	
Afspilning af en disc	82
Pause	83
Nummer- og albuminformation	83
Lydstyrke og lyd	84
Valg og søgning på alle discs	85
Valg af albummer og numre på MP3-CD'er	85
Specialfunktioner	
Afspilning af et udvalg af numre – favoritter	86
Afspilning af numre gentagne gange eller i tilfældig rækkefølge – MODE	87
Gem den position, der sidst blev spillet – RESUME	88
Lås alle knapper – HOLD	88
ESP og strømbesparelse	89
Bip	89
Tilbehør	
Fjernbetjening AY 3769	90–91
Håndstrop	91
Problemløsning	92–93

Hurtig start



Dette apparat overholder det gældende EC-direktiv vedrørende radiostøj.

Betjeningsenheder, se illustrationerne på side 3

- ①  **VOL**
regulerer lydstyrken
- ② **SOUNDS**
vælger regulering af bas og diskant
- ③ **ESP**
Electronic **S**kip **P**rotection
forhindrer, at musikken afbrydes på grund af stød
- ④ 
stopper afspilning og slukker for apparatet
- ⑤ **MODE**
vælger forskellige muligheder for afspilning som f.eks. **SHUFFLE** og **REPEAT**
- ⑥ **DISPLAY**
vælger information om nummeret og albummet
- ⑦ display
- ⑧ 
markerer og ophæver markeringen af en favorit
- ⑨ 
vælger afspilning af dine favoritter
- ⑩ 
tænder for apparatet, starter afspilning og afbryder afspilning
- ⑪ 
kun for MP3-CD: vælger det forrige album eller springer tilbage
- ⑫ 
springer og søger i retning bagud
- ⑬ 
springer og søger i retning fremad
- ⑭ 
kun for MP3-CD: vælger det næste album eller springer fremad
- ⑮ **OPEN**
åbner CD klappen
- ⑯  **LINE OUT**
3,5 mm udgangsstik til tilslutning af
– hovedtelefonerne
– fjernbetjeningen
– dette apparat til en audio-indgang på dit stereoanlæg
- ⑰ øje til håndstropen
- ⑱ **OFF · RESUME · HOLD**
med OFF slås RESUME og HOLD fra
med RESUME gemmes den position, der sidst blev spillet
HOLD låser alle knapper
- ⑲ typeskilt
- ⑳ **4.5V DC**
tilslutning til ekstern strømforsyning

ADVARSEL

Brug af betjeningsenheder eller justeringer eller gennemførelse af procedurer andre end dem, der er beskrevet i denne vejledning kan resultere i at man udsættes for farlige stråler eller andre former for risici.

Vedligeholdelse

Rør ikke linsen (A) på apparatet.

Apparatet, batterierne eller CD'erne må ikke udsættes for fugt, regn, sand eller stærk varme (fra radiatorer eller direkte sollys).

Linsen kan dugge, hvis apparatet pludselig flyttes fra kolde til varme omgivelser. I dette tilfælde er afspilning ikke mulig. Lad apparatet blive stående i varme omgivelser, indtil fugtigheden er fordampet.

Aktive mobiltelefoner i umiddelbar nærhed af apparatet kan forårsage funktionsfejl.

Undgå at tabe apparatet, da det derved kan beskadiges.

Apparatet rengøres med en blød, let fugtig, fnugfri klud. Der må ikke benyttes nogen rengøringsmidler, da de kan virke ætsende.

Når du skal rense en disc, skal du tørre i lige linier fra midten og ud mod kanten med en blød, fnugfri klud. Et rengøringsmiddel kan beskadige disc'en.

Miljøinformation

Der er ikke brugt nogle overflødige materialer i apparatets emballage. Vi har gjort vort bedste for at gøre det muligt at adskille emballagen i tre hovedbestanddele: pap (æskan), polystyrenskum (buffermaterialer) og polyethylen (plastposer og beskyttende skumplast).

Apparatet indeholder materialer, der egner sig til genbrug, hvis de tages ud af apparatet. Man skal derfor henvende sig til et sted, der har specialiseret sig i udtagning af materialer med henblik på genbrug, når apparatet til sin tid skal kasseres. Man bedes venligst overholde de lokale regler for bortkastning af indpakningsmaterialer, brugte batterier og apparater, der skal kasseres.

Advarsel: Usynlig laserstråling ved åbning når sikkerhedsafbrydere er ude af funktion. Undgå udsættelse for stråling.

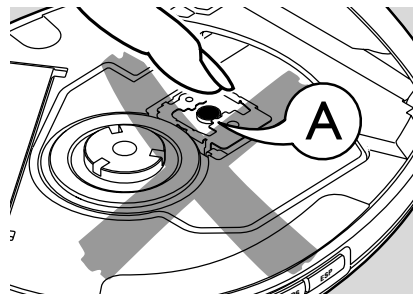

Generel information

MP3 musikfiler

Med musik-komprimeringsteknologien MP3 (MPEG 1 Audio Layer 3) reduceres de digitale data fra en audio CD ganske betydeligt, samtidig med at der bevares en lyd kvalitet, der svarer til CD'ens. Med MP3 kan du optage op til 3 timers musik i nærved CD-kvalitet på en 8 cm CD-ROM.

Sådan får du musikfiler

Du kan enten downloade lovlige musikfiler fra Internettet og gemme dem på din computers harddisk, eller du kan generere dem fra dine egne audio CD'er. Dette gøres ved at lægge en audio CD i din computers CD-ROM-drev og konvertere musikken ved hjælp af et passende komprimeringsprogram. For at få en god lyd kvalitet anbefales det at bruge en bit-hastighed på 128 kbps eller højere til MP3 musikfilerne.

Sådan holder du orden på musikfiler

For nemmere at håndtere et større antal musikfiler på en CD-ROM kan du ordne dem i mapper («albummer»).

Numrene i et album bliver spillet i alfabetisk rækkefølge. Hvis du vil arrangere dem i en bestemt rækkefølge, kan du lade filnavnene begynde med tal.

Eksempel:

001-ONEWORLD.MP3

002-FIRESTARTER.MP3

003-DEEP.MP3

Albummer ordnes i alfabetisk rækkefølge, men undermapper (albummer i et andet album) spilles umiddelbart efter det album, de befinder sig i. Albummer uden MP3-filer bliver sprunget over.

Hvis der findes MP3-filer som du ikke har anbragt noget album, finder du dem i albummet **Various** med albumnummer **0**. **Various** er det første album der spilles.

Når der spilles en disc med CD audionumre og MP3 filer; vil CD audionumrene blive spillet først.

Sådan laver du en CD-ROM med MP3-filer

På din computers CD-brænder skal du optage (»brænde«) musikfilerne fra harddisken til en 8 cm CDR eller CDRW. Brug enten ISO 9660 discformat eller UDF. Noget CD brændersoftware som f.eks. »DirectCD« understøtter UDF-formatet.

Sørg for at filnavnene på MP3 filerne ender med .mp3.

Understøttede formater

Dette apparat understøtter:

- Disc-formater: ISO 9660, Joliet, Multisession, UDF, Enhanced Music CD, Mixed Mode CD
- MP3 bit-hastighed: 32–320 kbps og variabel bit-hastighed
- Samlet antal musikfiler og albummer: omkring 350 (med filnavne med en længde på typisk 20 tegn)

Bemærk: Hvor mange musikfiler der kan afspilles, er afhængigt af hvor lange filnavnene er. Med korte filnavne understøttes et større antal filer.

Alle benyttede varemærker er de respektive ejeres ejendom.

Generel information

Opgradering af firmware

Med jævne mellemrum udsender Philips nyt software («firmware») til dit apparat.

1 Tilslut el-netadapteren til 4.5V DC på apparatet og til stikkontakten i væggen (se »El-netadapter«).

2 Hold MODE trykket ind i 3 sekunder:

→ Dit apparats type og den aktuelle firmware-version vises i displayet.
Upgrade? vises i displayet.

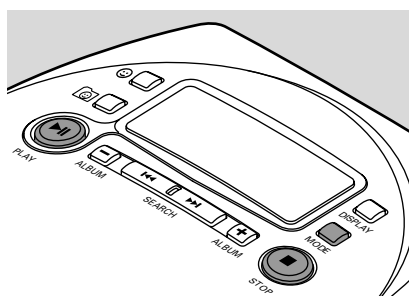

3 Tryk på ■.

4 Kig ind på Philips Audio homepage www.audio.philips.com. Se efter, om der findes en firmware-fil til dit apparat og om firmware-versionen er nyere end den aktuelle version i dit apparat. Download filen og brænd den på en 8 cm CD-ROM.

5 Læg CD-ROM'en i apparatet og hold MODE trykket ind i 3 sekunder:
→ **Upgrade?** vises i displayet.

6 Tryk på ►||:

→ **Upgrading** vises i displayet og opgraderingen starter. Dette kan vare nogle minutter. Når opgraderingen er afsluttet, rulles **Upgrade complete** forbi.

→ **Wrong upgrade file** rulles forbi: Dit apparat har allerede den nyeste firmware eller den fil, du har downloadet, svarer ikke til dit apparat.

→ **Upgrade file defect** rulles forbi: Den opgraderingsfilen er blevet beskadiget under download eller da den blev brændt på CD-ROM'en. Download filen igen, brænd en ny CD-ROM og prøv igen.

→ **No upgrade file** rulles forbi: Der blev ikke fundet nogen opgraderingsfil på den CD-ROM, der er lagt i.

Bemærk: Hvis opgraderingen bliver afbrudt ved et uheld, skal du gentage trin 5 og 6, indtil opgraderingen er afsluttet korrekt.

Batterier (medfølger eller fås som ekstraudstyr)

Ilægning af batterier

- Luk batterirummet op og læg 2 alkalibatterier af typen **AAA (R03, UM4)** i.

Der må ikke bruges kombinationer af gamle og nye batterier eller batterier af forskellige typer.

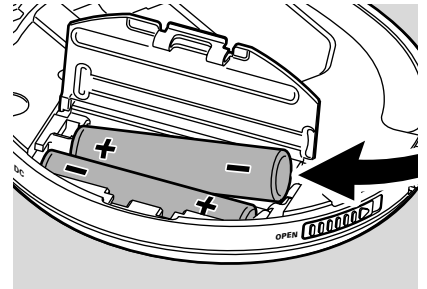

Melding om tomme batterier

- Skift batterierne ud eller tilslut el-netadapteren, lige så snart  blinker og **Replace batteries** ruller forbi.

Tag batterierne ud, hvis de er brugt op, eller hvis apparatet ikke skal bruges i lang tid.



Batterier indeholder kemikalier og skal derfor bortkastes på forsvarlig vis.

Gennemsnitlig spilletid for batterier under normale betingelser:

	Alkalibatterier	ECO-PLUS NiMH-batterier
ESP til:	3,5 timer	2,5 timer
ESP og strømbesparelse til:		
Audio disc	5 timer	4 timer
MP3-CD	7 timer	5,5 timer

Strømforsyning

ECO-PLUS NiMH batterier (kun for versioner, der er udstyret med ECO-PLUS NiMH batterier AY 3363)

Genopladningen fungerer kun på et apparat, der er udstyret med genopladelige ECO-PLUS NiMH batterier AY 3363.

Genopladning af ECO-PLUS NiMH batterierne

1 Læg de 2 genopladelige ECO-PLUS NiMH batterier AY 3363 i.

2 Tilslut el-netadapteren til 4,5 V DC på apparatet og til stikkontakten i væggen (se »El-netadapter«).

→ **Charging batteries** forbi en gang.

Når batterisymbolet skifter, er apparatet ved at oplade NiMH batterierne. Når batterierne er ladet helt op, lyser  og **Charge full** vises i displayet.

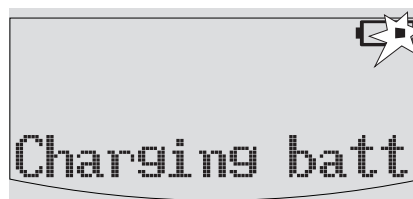

Information om de genopladelige ECO-PLUS NiMH batterier

Genoplad kun de medfølgende NiMH batterier AY 3363.

Du må ikke genoplade andre typer batterier.

Opladningen tager omtrent 6 timer. Opladningen stopper under afspilning.

Genopladning af batterier, der er opladet helt eller delvist, vil afkorte deres levetid. Derfor bør de genopladelige ECO-PLUS NiMH batterier aflades helt, når de har været brugt et par gange, inden de oplades igen.

For at undgå kortslutning bør batterierne ikke komme i berøring med metalgenstande.

Hvis batterierne hurtigt bliver tomme efter genopladningen, er kontakterne snavsede eller batteriernes levetid er brugt op.

Strømforsyning/Hovedtelefoner

El-netadapter

Brug kun AY 3170 el-netadapteren (4,5 V/300 mA jævnstrøm, positiv pol til stikbenet i midten). Ethvert andet produkt kan beskadige apparatet.

- 1 Du skal sikre dig, at den lokale spænding svarer til adapterens spænding.
- 2 Tilslut el-netadapteren til 4.5V DC på apparatet og til stikkontakten i væggen.

Bemærk: Du skal altid afbryde strømforbindelsen til apparatet, når du ikke bruger det.

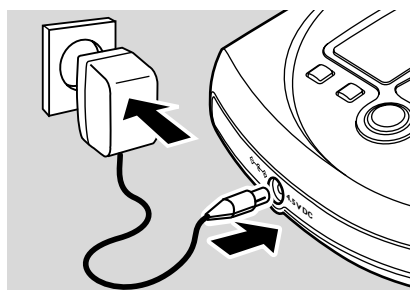

Hovedtelefoner (SBC HE 545)

- Tilslut de medfølgende hovedtelefoner til  LINE OUT.

Bemærk:  LINE OUT kan også bruges til at tilslutte dette apparat til dit hi-fi-anlæg.

Indstil  VOL på apparatet på 8 og indstil lydstyrken og lyden med dit hi-fi-anlæg.

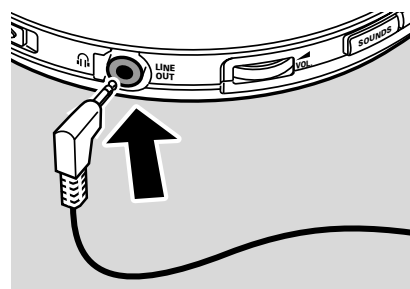

Brug hovedet når du bruger hovedtelefoner

Sikkerhed for hørelsen

Lad være med at skrue op på en høj lydstyrke i dine hovedtelefoner. Ekspertter advarer om at vedvarende brug med høj lydstyrke kan skade hørelsen.

Sikkerhed i trafikken

Lad være med at bruge hovedtelefoner, når du er fører i et køretøj. Det kan være farligt og er ulovligt i mange lande. Selv om dine hovedtelefoner er af friluftstypen, udformet til også at kunne høre udefrakommende lyde, bør du ikke skrue så højt op for lydstyrken, at du ikke længere kan høre, hvad der foregår omkring dig.

Grundfunktioner

Afspilning af en disc

Med dette apparat kan du afspille

- 8 cm audiodiscs (foroptagede audio-CD'er, afsluttede audio-CDR'er og -CDRW'er)
- 8 cm MP3-CD'er (CD-ROM'er med MP3-filer)

- 1 Tryk på skyderen OPEN for at åbne CD klappen.
- 2 Læg en disc i med etiketsiden opad ved at trykke forsigtigt på midten af disc'en, så den falder i hak på tappen. Luk klappen ved at trykke den ned.
- 3 Tryk på ►|| for at starte afspilningen.
→ **Reading CD** vises i displayet. Afspilningen starter. Nummerets type (**CD** eller **MP3**), det aktuelle nummer og den brugte spilletid vises i displayet. Hvis der afspilles et MP3-nummer, vises desuden albummets nummer i displayet og filens navn rulles forbi to gange.
- 4 Tryk på ■ for at stoppe afspilningen.
→ Det samlede antal numre, numrenes typer (**CD**, **MP3**), antallet af albummer på en MP3-CD og den samlede spilletid (kun på en audio disc) vises i displayet.
- 5 Tag disc'en ud ved at holde i kanten og trykke forsigtigt på tappet, mens du løfter disc'en.

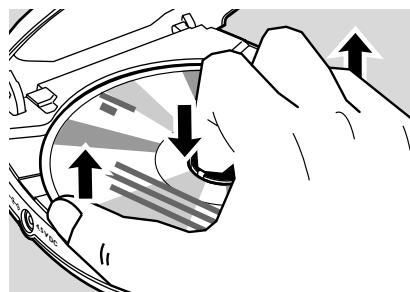
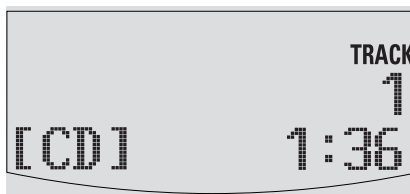
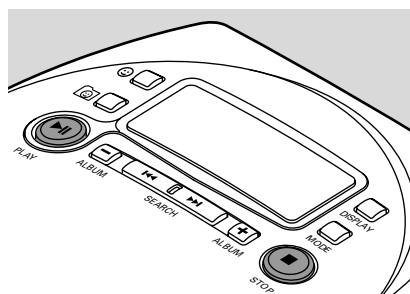
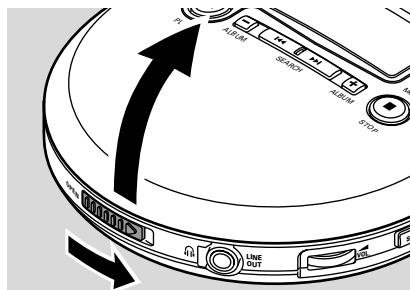

Bemærk:

Når du har trykket på ►|| kan det tage et stykke tid, inden det første MP3-nummer spilles.

15 sekunder efter at du har trykket på ■ slukkes der automatisk for apparatet.

Pause

- 1 Tryk på ►|| for at afbryde afspilningen.
→ Den brugte spilletid blinker.
- 2 For at fortsætte afspilningen skal du trykke på ►|| igen.

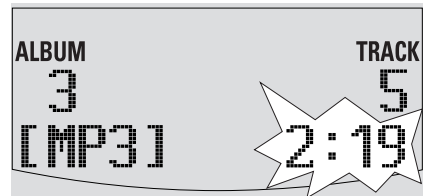

Nummer- og albuminformation (kun for MP3-numre)

- Tryk på DISPLAY flere gange under afspilningen for at vælge den information, der skal vises i displayet:
 - **Album:** albummets mappenavn,
 - **Artist:** musikerens navn (hvis denne ID3-tag-information forefindes),
 - **Title:** nummerets titel (hvis denne ID3-tag-information forefindes),
 - nummerets type og den brugte spilletid,
 - **Filename:** nummerets filnavn.
- Den valgte information rulles forbi to gange. Albumnummeret og musiknummerets nummer vises i displayet.

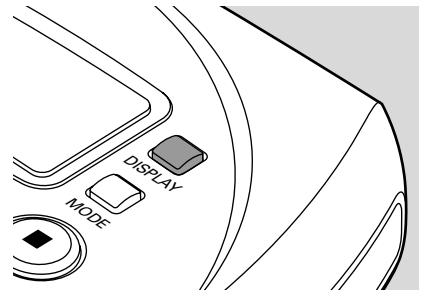

Bemærk: ID3-tag'en er en del af en MP3 fil og indeholder forskellige informationer om nummeret, f.eks. titlen på nummeret eller musikerens navn. ID3 tag-informationen skal gøres helt færdig med MP3-komprimeringsprogrammet, inden MP3-CD'en brændes.

Grundfunktioner

Lydstyrke og lyd

Regulering af lydstyrken

- Lydstyrken reguleres ved at bruge  VOL.

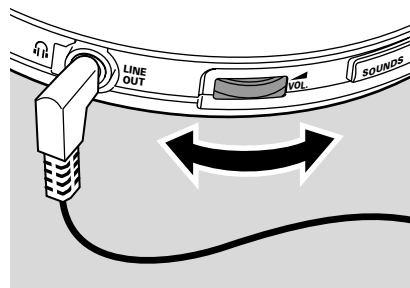

Regulering af bas

- 1 Tryk på SOUNDS én gang under afspilningen for at vælge regulering af bassen.
→ Den aktuelle basindstilling blinker.
- 2 Tryk på + flere gange for at vælge enten:
 - **No Bass**: Ingen forøgelse af bassen
 - **Bass 1**: Moderat forøgelse af bassen
 - **Bass 2**: Kraftig forøgelse af bassen→ Den valgte basindstilling blinker.
- 3 Tryk på SOUNDS for at bekræfte dit valg.

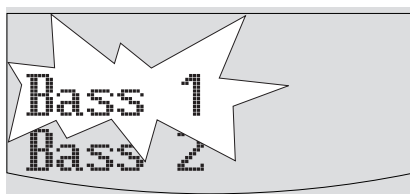
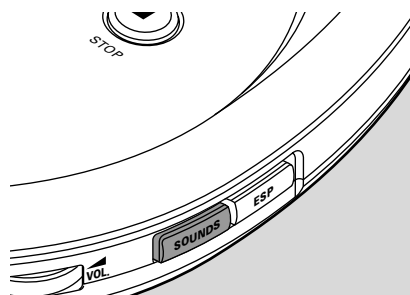

Regulering af diskant

- 1 Tryk på SOUNDS to gange under afspilningen for at vælge regulering af diskanten.
→ Den aktuelle diskantindstilling blinker.
- 2 Tryk på + flere gange for at vælge enten:
 - **No Treble**: Ingen forøgelse af diskanten
 - **Treble**: Forøgelse af diskanten→ Den valgte diskantindstilling blinker.
- 3 Tryk på SOUNDS for at bekræfte dit valg.

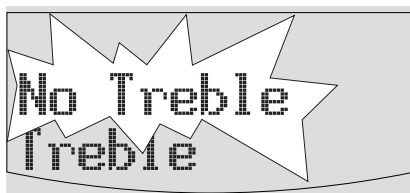

Valg og søgning på alle discs

Valg af et nummer under afspilning

- Tryk kort på ◀◀ eller ▶▶ en eller flere gange for at springe til begyndelsen af det aktuelle, det forrige eller det følgende nummer.
→ Afspilningen fortsætter med det valgte nummer.

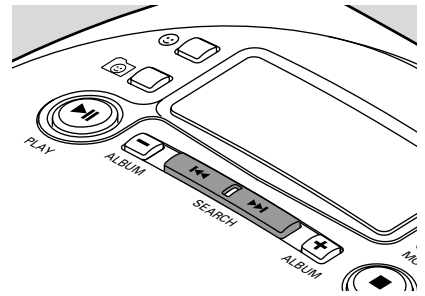

Søgning af en passage under afspilning

- 1 Hold ◀◀ eller ▶▶ trykket ind for at finde en bestemt passage i retning bagud eller fremad.
→ Søgningen starter og afspilningen fortsætter med lav lydstyrke.
- 2 Slip knappen, når du når til det ønskede sted.
→ Normal afspilning fortsætter.

Bemærk: Hvis der er valgt **REPEAT**, **SHUFFLE** eller  (afspilning af favoritter), kan der kun søges i det aktuelle nummer.

Valg af albummer og numre på MP3-CD'er

Valg af et album under afspilning

- Tryk kort på – eller + en eller flere gange for at springe til det første nummer i det aktuelle, det forrige eller det følgende album.
→ Det første nummer i det valgte album spilles.

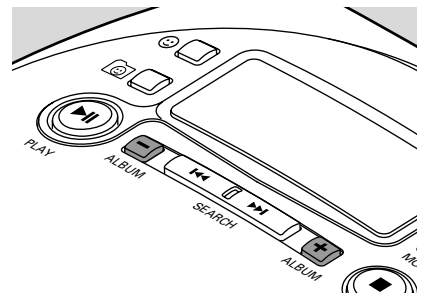

Valg af et nummer under afspilning

- 1 Hold – eller + trykket ind for hurtigt at springe til tidligere eller efterfølgende MP3-numre.
→ Springfunktionen starter og hastigheden øges efter 5 sekunder.
- 2 Slip knappen, når du når til det ønskede nummer.
→ Afspilningen fortsætter med det valgte nummer.

Specialfunktioner

Afspilning af et udvalg af numre – favoritter

Du kan markere omkring 2000 numre som dine favoritter. For hver enkelt disc husker apparatet hvilke numre, der er dine favoritter, og hvilken rækkefølge de skal spilles i.

Gør et nummer til en favorit

- 1 Vælg et nummer med **◀◀**, **▶▶**, **-** eller **+**.
 - 2 Tryk på **😊** for at gøre nummeret til en favorit.
→ **😊😊** viser at nummeret er en favorit.
- For at gøre en favorit til et almindeligt nummer skal du trykke på **😊**, mens favoritten afspilles.
→ **😊😊** forsvinder og nummeret er ikke længere en favorit.
 - For at se favoritterne på den ilagte disc igennem skal du trykke på **😊** i 2 sekunder under afspilningen.
→ Alle favoritterne vises i displayet i rækkefølge.

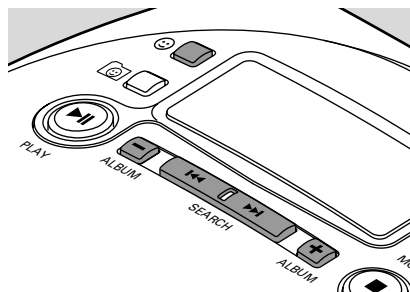

Afspilning af favoritter

- Tryk på **😊** under afspilningen for at afspille favoritterne på den ilagte disc.
→ **😊** lyser og afspilningen fortsætter med den første favorit. Alle favoritterne afspilles i den rækkefølge, du har gjort dem til favoritter i.
- For at vende tilbage til almindelig afspilning, skal du trykke på **😊**.
→ **😊** forsvinder. Det aktuelle nummer og alle følgende numre på disc'en bliver spillet.

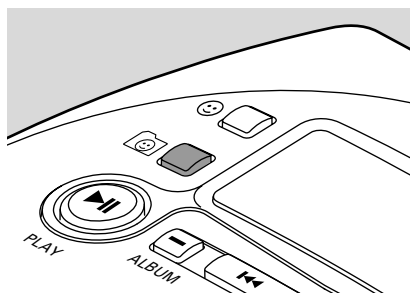

Bemærk: De favoritter på en disc, som det er længst siden du spillede sidst, vil blive slettet som favoritter, hvis du markerer mere end 2000 numre som favoritter.

Afspilning af numre gentagne gange eller i tilfældig rækkefølge – MODE

- 1** Tryk på MODE flere gange under afspilning for at vælge enten:
- **SHUFFLE ALBUM** (kun for MP3-CD'er):
Alle numrene i det aktuelle album afspilles én gang i tilfældig rækkefølge.
 - **SHUFFLE ALL**: Alle numrene på disc'en afspilles én gang i tilfældig rækkefølge.
 - **REPEAT SHUFFLE ALBUM** (kun for MP3-CD'er):
Alle numrene i det aktuelle album afspilles gentagne gange i tilfældig rækkefølge.
 - **REPEAT SHUFFLE ALL**: Alle numrene på disc'en afspilles gentagne gange i tilfældig rækkefølge.
 - **REPEAT**: Afspilningen af det aktuelle nummer gentages.
 - **REPEAT ALBUM** (kun for MP3-CD'er):
Alle numrene i det aktuelle album afspilles gentagne gange.
 - **REPEAT ALL**: Afspilningen af hele disc'en gentages.
- Afspilningen starter med den valgte modus efter 2 sekunder.

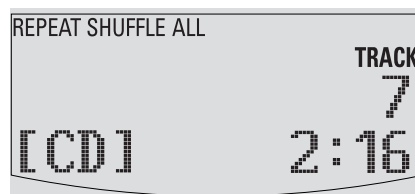
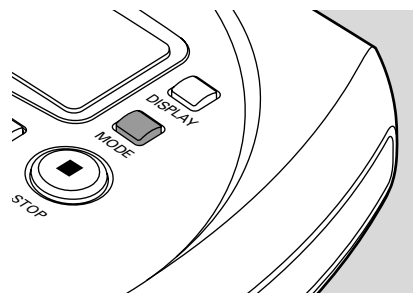

- 2** For at vende tilbage til almindelig afspilning skal du trykke på MODE flere gange, indtil **REPEAT** og **SHUFFLE** forsvinder:

Bemærk: Hvis der er valgt  (afspilning af favoritter), har **SHUFFLE** og **REPEAT** kun indflydelse på favoritterne.

Specialfunktioner

Gem den position, der sidst blev spillet – RESUME

Du kan gemme den position, der sidst blev spillet. Når du starter igen, fortsætter afspilningen fra dér hvor du stoppede.

- 1 Stil skyderen på RESUME under afspilning for at aktivere RESUME.
→ **RESUME** lyser:
 - 2 Tryk på ■ når du vil stoppe afspilningen.
 - 3 Tryk på ►|| for at starte afspilningen igen.
→ Afspilningen fortsætter fra hvor du stoppede.
- Deaktivér RESUME ved at stille skyderen på OFF.
→ **RESUME** forsvinder:

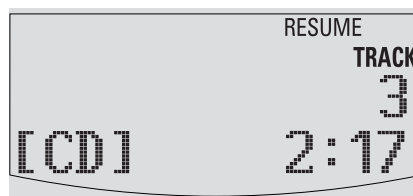
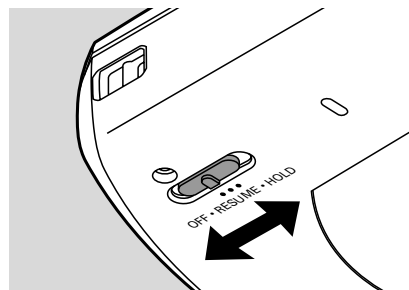

Lås alle knapper – HOLD

Du kan låse alle knapperne på apparatet. Hvis der trykkes på en knap, udføres der ingen funktioner.

- Stil skyderen på HOLD for at aktivere HOLD.
→ **RESUME** lyser og **Hold** vises i displayet. Alle knapper er spærrede. Når der trykkes på en af knapperne, vises **Hold** i displayet.
- Deaktivér HOLD ved at stille skyderen på OFF.
→ **RESUME** forsvinder:

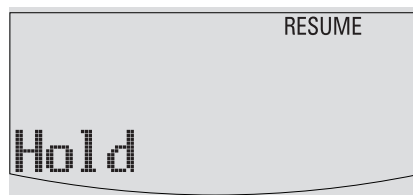

ESP og strømbesparelse

Med en almindelig bærbar disc-afspiller kan der forekomme spring i musikken, eller den stopper måske helt, hvis afspilleren udsættes for rystelser eller stød.

Electronic Skip Protection beskytter dette apparat mod lydsvigt forårsaget af lette vibrationer eller stød. Dermed sikres fortsat afspilning. **ESP beskytter ikke apparatet mod beskadigelse, hvis du skulle komme til at tabe det!** Strømbesparelse gør, at batterierne får længere spilletid.

- Tryk på ESP flere gange under afspilningen for at slå ESP og strømbesparelsen til eller fra:
 - **ESP on**: **ESP** lyser og ESP er slået til.
 - **ESP off**: **ESP** forsvinder. ESP slås fra for at få bedst mulig lyd kvalitet for CD-audio numre.
 - **Powersaving mode**: **ESP+LP** lyser. ESP og strømbesparelse er slået til. Batterispilletiden forlænges og tiden for beskyttelse mod rystelser afkortes en smule.

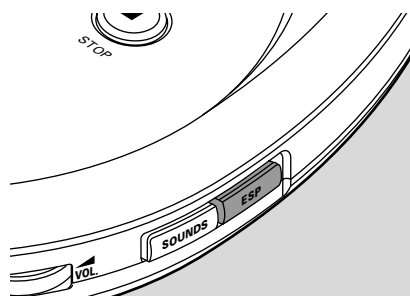

Bip

Et bip bekræfter, at du har trykket på en knap eller at batterierne er brugt op.

- Hold SOUNDS trykket ind i 2 sekunder for at slå bippet enten til eller fra:
 - **Beep** vises i displayet: Bippet er slået til.
 - **No beep** vises i displayet: Bippet er slået fra.

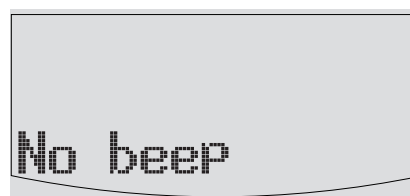
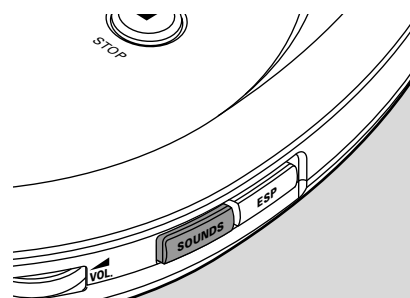



Fjernbetjening AY 3769 (medfølger eller fås som ekstraudstyr)

Betjeningsenheder

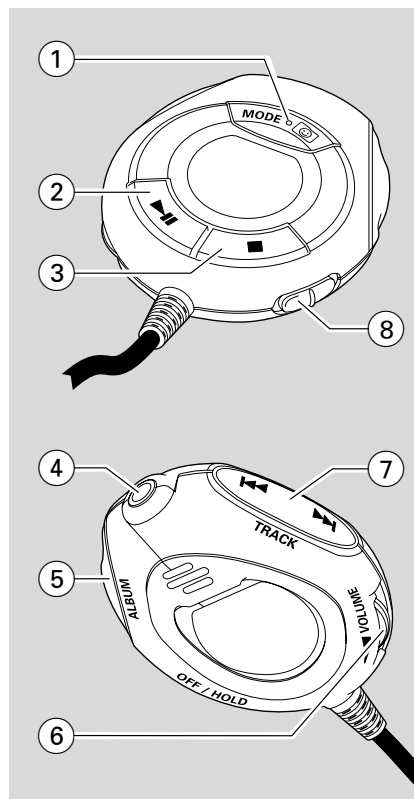
- ① **MODE**  vælger forskellige muligheder for afspilning som f.eks. **SHUFFLE** og **REPEAT** og afspilning af dine favoritter
- ② **▶▶** tænder for apparatet, starter afspilning og afbryder afspilning
- ③ **■** stopper afspilning og slukker for apparatet
- ④ 3,5 mm stik til tilslutning af hovedtelefoner
- ⑤ **+ ALBUM -** Kun for MP3-CD: vælger det næste/forrige album eller springer frem/tilbage
- ⑥ **▲ VOLUME** regulerer lydstyrken
- ⑦ **◀◀ TRACK ▶▶** springer og søger i retning fremad/bagud
- ⑧ **OFF/HOLD** låser alle knapper på fjernbetjeningen



Alle knapper på fjernbetjeningen har de samme funktioner som de tilsvarende knapper på selve apparatet med undtagelse af **MODE** :

- Tryk på **MODE**  flere gange under afspilningen for at vælge en af afspilningsmulighederne, der er beskrevet i »Afspilning af numre gentagne gange eller i tilfældig rækkefølge – **MODE**«. Displayet på fjernbetjeningen viser enten: **SHUFFLE ALB** – **SHUFFLE ALL** – **REPEAT SHUFFLE ALB** – **REPEAT SHUFFLE ALL** – **REPEAT** – **REPEAT ALB** – **REPEAT ALL**
- Hold **MODE**  trykket ind i 2 sekunder under afspilning for at spille favoritterne på den ilagte disc (se »Afspilning af et udvalg af numre – favoritter«).

Tilslutning af fjernbetjeningen

Brug kun AY 3769 fjernbetjeningen.

- 1 Tryk på **■** på apparatet to gange for at slukke for apparatet.
- 2 Tilslut fjernbetjeningen solidt til **LINE OUT** på apparatet.
- 3 Tilslut hovedtelefonerne solidt til fjernbetjeningens bøsning.
- 4 På fjernbetjeningen skal du holde **▶||** trykket ind i 1 sekund for at tænde for apparatet og starte afspilningen.
→ Afspilningen starter. Albumets nummer (kun MP3-CD'er) og musiknummerets nummer vises i displayet på fjernbetjeningen.
- 5 Indstil **▲VOL** på apparatet på 8 og regulér lydstyrken med **▲VOLUME** på fjernbetjeningen.

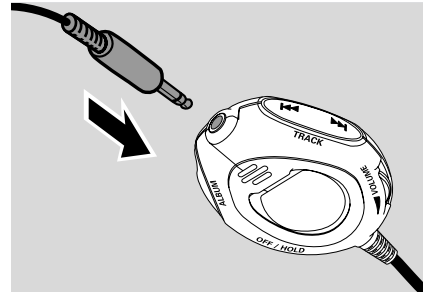

Bemærk: Udskift batterierne lige så snart der vises **no battery** i fjernbetjeningens display.

Håndstrop

- 1 Stik den tynde ende af håndstroppen gennem øjet på apparatet.
- 2 Stik den tykke ende af stroppen gennem den smalle løkke og træk i den tykke ende for at stramme stroppen.

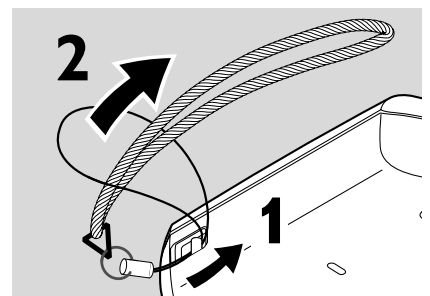



Problemløsning

ADVARSEL

Du bør under ingen omstændigheder prøve at reparere apparatet selv, da dette vil gøre garantien ugyldig.

Hvis der opstår en fejl, så check først punkterne i listen nedenfor, inden du bringer apparatet til reparation. Hvis du ikke kan løse et givet problem ved at følge disse forslag, bedes du rådføre dig med din forhandler eller dit servicecenter.

Problem	Løsning
Ingen strøm, afspilning starter ikke	<ul style="list-style-type: none">– Læg batterierne rigtigt i.– Skift batterierne ud.– Tilslut el-netadapteren solidt.
Der vises Hold og/eller apparatet reagerer ikke	<ul style="list-style-type: none">– Deaktivér HOLD.– Afbryd strømforbindelsen til apparatet eller tag batterierne ud i nogle få sekunder.
Ingen lyd eller dårlig lyd kvalitet	<ul style="list-style-type: none">– Tryk på ► for at starte afspilningen igen.– Indstil lydstyrken.– Kontrollér og rens tilslutningerne.– Hold apparatet på afstand af aktive mobiltelefoner eller stærke magnetiske felter.
Der vises pls insert CD eller No audio file	<ul style="list-style-type: none">– Læg en disc i med etiketsiden opad.– Rens disc'en eller skift den ud.– Vent til den duggede linse er klar igen.– Se efter, at du har lagt en audio-disc eller en MP3-CD i.
Der vises Unfinalized CD	<ul style="list-style-type: none">– Se efter, at den ilagte CDR eller CDRW er blevet afsluttet.

Problem	Løsning
Musikfilen spilles ikke	– Sørg for at filnavnene på MP3 filerne ender med .mp3
Der mangler biblioteker på en MP3-CD	– Vær opmærksom på, at antallet af filer og albummer på din MP3-CD ikke må være over 350. – Der vises kun albummer med MP3-filer.
Disc'en springer numre over	– Rens disc'en eller skift den ud. – Se efter at REPEAT , SHUFFLE og  ikke er valgt.
Der er spring i musikken eller en smældende lyd, når du spiller en MP3-fil	– Spil musikfilen på din computer. Hvis problemet ikke forsvinder, skal du komprimere lydsporet igen og lave en ny CD-ROM.
Der vises <code>Select songs</code> og   blinker	– Der er ingen favoritter på den ilagte disc. Gør et nummer til en favorit.
Musikken bliver afbrudt og der vises <code>OoPs</code>	– Slå ESP til.

Meet Philips at the Internet

<http://www.philips.com>

Nederlands

Italiano

Svenska

Dansk

EXP 431

**CLASS 1
LASER PRODUCT**

3103 306 1890.1

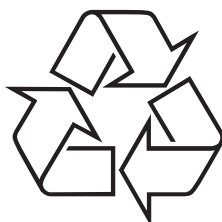

VieChr0218